



Owner's Manual

ADX 125

TEA12T1CN-EU



**ΠΑΡΑΚΑΛΟΥΜΕ ΝΑ ΠΑΡΑΛΑΒΕΤΕ ΤΟ ΟΧΗΜΑ ΕΦΟΣΩΝ ΦΕΡΕΙ ΣΦΡΑΓΙΔΑ ΣΤΗΝ ΠΑΡΟΥΣΑ ΣΕΛΙΔΑ
ΕΛΕΓΧΟΥ ΡDΙ**

Έλεγχοι πριν την παράδοση του οχήματος (ΡDΙ)

Πριν την παράδοση του οχήματος πρέπει να γίνουν οι κάτωθι έλεγχοι:

ΑΙΣΘΗΤΙΚΑ ΣΗΜΕΙΑ

- ◆ Βαφή (αστοχία – ξένα υλικά)
- ◆ Συναρμολγή πλαστικών
- ◆ Γρατζουνιές και κτυπήματα

ΣΥΣΦΙΞΕΙΣ

- ◆ Συσφίξεις ασφαλείας (δαγκάνες φρένων, τροχοί, άξονες τροχών)
- ◆ Λοιπές συσφίξεις

ΗΛΕΚΤΡΙΚΟ ΣΥΣΤΗΜΑ

- ◆ Κεντρικός διακόπτης
- ◆ Εμπρόσθια φώτα: μεγάλη σκάλα, μικρή σκάλα, φώτα θέσης
- ◆ Οπίσθιο φως, φώτα στοπ, φώτα θέσης
- ◆ Διακοπτάκια στοπ οπίσθιου και εμπρόσθιου φρένου
- ◆ Διακόπτες και αντίστοιχες λάμπες
- ◆ Ενδείξεις καυσίμου και θερμοκρασίας
- ◆ Λυχνίες κοντέρ
- ◆ Λειτουργία κόρνας
- ◆ Σύστημα ηλεκτρονικού ψεκασμού (EFI)

ΣΤΑΘΜΗ

- ◆ Υγρά μπαταρίας
- ◆ Υγρά φρένων
- ◆ Υγρά κυκλώματος ψύξης
- ◆ Λάδι κινητήρα

ΔΟΚΙΜΗ ΟΔΗΓΗΣΗΣ

- ◆ Εκκίνηση με κρύο κινητήρα
- ◆ Χειριστήρια όργανα
- ◆ Απόκριση γκαζιού
- ◆ Σταθερότητα οχήματος κατά την επιτάχυνση και φρενάρισμα
- ◆ Απόδοση οπίσθιου και εμπρόσθιου φρένου
- ◆ Ασυνήθιστοι θόρυβοι

ΣΤΑΤΙΚΟΣ ΕΛΕΓΧΟΣ ΜΕΤΑ ΤΗΝ ΔΟΚΙΜΗ ΟΔΗΓΗΣΗΣ

- ◆ Επανεκκίνηση ζεστού κινητήρα
- ◆ Έλεγχος στροφών ρεζαντί ενώ περιστρέφεται το τιμόνι
- ◆ Έλεγχος σωστής περιστροφής και κίνησης του τιμονιού
- ◆ Πιθανές διαρροές λαδιού/υγρών

ΔΟΚΙΜΗ ΛΕΙΤΟΥΡΓΙΑΣ

- ◆ Φρένα: Μανέτες φρένων
- ◆ Μετάδοση: Έλεγχος καλής λειτουργίας

ΛΟΙΠΟΙ ΕΛΕΓΧΟΙ

- ◆ Συνοδευτικά έγγραφα οχήματος
- ◆ Αριθμός πλαισίου και κινητήρα
- ◆ Εργαλεία
- ◆ Βάση πινακίδας κυκλοφορίας
- ◆ Πίεση ελαστικών
- ◆ Συναρμολόγησης καθρεπτών και πιθανών αξεσουάρ



ΣΦΡΑΓΙΔΑ ΚΑΤΑΣΤΗΜΑΤΟΣ

1. ΠΕΡΙΕΧΟΜΕΝΑ

2. ΣΗΜΕΙΑ ΕΛΕΓΧΟΥ	2
3. ΠΡΙΝ ΤΗΝ ΟΔΗΓΗΣΗ	3
4. ΑΣΦΑΛΗΣ ΟΔΗΓΗΣΗ	3
5. ΟΔΗΓΗΣΗ	4
6. ΧΡΗΣΙΜΟΠΟΙΗΣΤΕ ΓΝΗΣΙΑ ΑΝΤΑΛΛΑΚΤΙΚΑ	4
7. ΧΕΙΡΙΣΤΗΡΙΑ ΟΡΓΑΝΑ	5
ΠΙΝΑΚΑΣ ΟΡΓΑΝΩΝ.....	5
ΣΥΣΤΗΜΑ ΚΕΝΤΡΙΚΟΥ ΔΙΑΚΟΠΤΗ.....	9
ΣΥΣΤΗΜΑ ΚΛΕΙΔΩΜΑΤΟΣ ΤΙΜΟΝΙΟΥ.....	9
ΔΙΑΚΟΠΤΗΣ ΑΝΟΙΓΜΑΤΟΣ ΣΕΛΛΑΣ.....	9
ΠΕΡΙΓΡΑΦΗ ΤΟΥ ΑΝΤΙΚΛΕΠΤΙΚΟΥ ΣΥΣΤΗΜΑΤΟΣ (για έκδοση με διακόπτη «χωρίς κλειδί»).....	9
ΧΡΗΣΗ ΔΙΑΚΟΠΤΩΝ.....	12
ΧΩΡΟΣ ΑΠΟΘΗΚΕΥΣΗΣ.....	13
ΤΑΠΑ ΡΕΖΕΡΒΟΥΑΡ.....	13
ΦΡΕΝΑ.....	13
8. ΕΛΕΓΧΟΣ – ΕΚΚΙΝΗΣΗ ΤΟΥ ΚΙΝΗΤΗΡΑ	15
ΣΒΗΣΙΜΟ ΚΙΝΗΤΗΡΑ.....	15
9. ΧΡΗΣΙΜΕΣ ΣΥΜΒΟΥΛΕΣ ΚΑΤΑ ΤΗΝ ΟΔΗΓΗΣΗ	16
ΣΤΡΩΣΙΜΟ.....	16
ΧΡΗΣΗ ΤΟΥ ΓΚΑΖΙΟΥ.....	16
ΠΑΡΚΑΡΙΣΜΑ.....	16
10. ΕΛΕΓΧΟΣ ΚΑΙ ΣΥΝΤΗΡΗΣΗ ΠΡΙΝ ΤΗΝ ΟΔΗΓΗΣΗ	17
ΕΠΙΘΕΩΡΗΣΗ ΡΟΥΤΙΝΑΣ.....	17
ΕΠΙΘΕΩΡΗΣΗ ΚΑΙ ΑΛΛΑΓΗ ΛΑΔΙΟΥ ΚΙΝΗΤΗΡΑ.....	17
ΑΛΛΑΓΗ ΛΑΔΙΟΥ.....	18
ΕΛΕΓΧΟΣ ΚΑΥΣΙΜΩΝ.....	18
ΕΛΕΓΧΟΣ ΚΑΙ ΑΛΛΑΓΗ ΛΑΔΙΟΥ ΜΕΤΑΔΟΣΗΣ.....	18
ΕΛΕΓΧΟΣ ΚΑΙ ΡΥΘΜΙΣΗ ΚΕΝΩΝ ΜΑΝΕΤΑΣ ΦΡΕΝΩΝ.....	19
ΕΛΕΓΧΟΣ ΤΟΥ ΣΥΣΤΗΜΑΤΟΣ ΦΡΕΝΩΝ.....	19
ΔΙΑΚΕΝΟ ΚΑΙ ΡΥΘΜΙΣΗ ΤΗΣ ΧΕΙΡΟΛΑΒΗΣ ΓΚΑΖΙΟΥ.....	20
ΕΛΕΓΧΟΣ ΚΑΙ ΣΥΝΤΗΡΗΣΗ ΤΗΣ ΜΠΑΤΑΡΙΑΣ.....	20
ΕΛΕΓΧΟΣ ΕΛΑΣΤΙΚΩΝ.....	21
ΕΛΕΓΧΟΣ ΤΙΜΟΝΙΟΥ ΚΑΙ ΕΜΠΡΟΣΘΙΩΝ ΑΜΟΡΤΙΣΕΡ.....	21
ΕΛΕΓΧΟΣ ΚΑΙ ΑΛΛΑΓΗ ΑΣΦΑΛΕΙΩΝ.....	22
ΕΛΕΓΧΟΣ ΦΛΑΣ ΚΑΙ ΚΟΡΝΑΣ.....	22
ΕΛΕΓΧΟΣ ΕΜΠΡΟΣΘΙΩΝ ΚΑΙ ΟΠΙΣΘΙΩΝ ΦΑΝΩΝ.....	22
ΕΛΕΓΧΟΣ ΤΟΥ ΦΑΝΟΥ ΦΡΕΝΟΥ.....	22
ΕΛΕΓΧΟΝΤΑΣ ΓΙΑ ΔΙΑΡΡΟΗ ΚΑΥΣΙΜΩΝ.....	23
ΕΛΕΓΧΟΝΤΑΣ ΤΗ ΛΙΠΑΝΣΗ ΣΤΟΥΣ ΔΙΑΦΟΡΟΥΣ ΜΗΧΑΝΙΣΜΟΥΣ.....	23
ΕΛΕΓΧΟΝΤΑΣ ΤΟ ΜΠΟΥΖΙ.....	23
ΕΛΕΓΧΟΝΤΑΣ ΤΟ ΦΙΛΤΡΟ ΑΕΡΟΣ.....	23
11. ΣΥΣΤΗΜΑ ΥΓΡΟΨΥΞΗΣ	24
ΕΛΕΓΧΟΣ ΚΑΙ ΕΠΙΘΕΩΡΗΣΗ ΣΥΣΤΗΜΑΤΟΣ ΨΥΞΗΣ.....	24
ΑΝΑΠΛΗΡΩΣΗ ΑΝΤΙΨΥΚΤΙΚΟΥ ΥΓΡΟΥ.....	24
ΠΙΝΑΚΑΣ ΑΝΑΦΟΡΑΣ ΑΝΑΛΟΓΙΩΝ ΑΝΤΙΨΥΚΤΙΚΟΥ ΓΙΑ ΔΙΑΦΟΡΕΣ ΘΕΡΜΟΚΡΑΣΙΕΣ.....	25
ΣΥΣΤΗΜΑ ΕΛΕΓΧΟΥ ΠΡΟΣΦΥΣΗΣ (TCS) (εφόσον διαθέτει).....	25
12. ΔΥΣΛΕΙΤΟΥΡΓΙΕΣ - ΠΡΟΒΛΗΜΑΤΑ	26
ΑΔΥΝΑΜΙΑ ΕΚΚΙΝΗΣΗΣ ΤΟΥ ΚΙΝΗΤΗΡΑ (ΔΙΑΔΙΚΑΣΙΑ ΑΝΤΙΜΕΤΩΠΙΣΗΣ ΠΡΟΒΛΗΜΑΤΩΝ).....	26
ΑΝΑΜΜΕΝΗ ΛΥΧΝΙΑ ΕΦΙ.....	26
ΑΝΑΜΜΕΝΗ ΛΥΧΝΙΑ ABS.....	26
13. ΤΥΠΟΣ ΚΑΥΣΙΜΟΥ	26
14. ΠΡΟΕΙΔΟΠΟΙΗΣΕΙΣ ΓΙΑ ΤΗΝ ΑΣΦΑΛΗ ΟΔΗΓΗΣΗ	27
15. ΤΕΧΝΙΚΗ ΕΝΗΜΕΡΩΣΗ – ΧΡΗΣΗ ΜΑΡΣΠΙΕ ΣΥΝΕΠΙΒΑΤΗ	28

2. ΣΗΜΕΙΑ ΕΛΕΓΧΟΥ

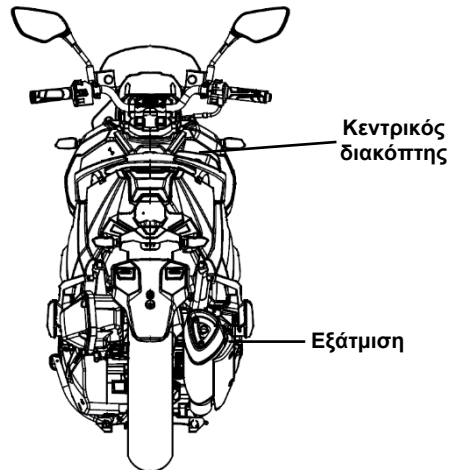
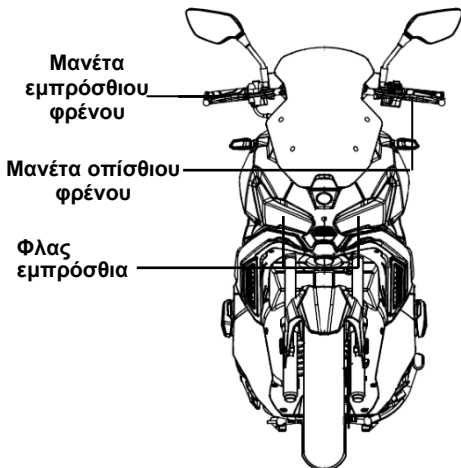
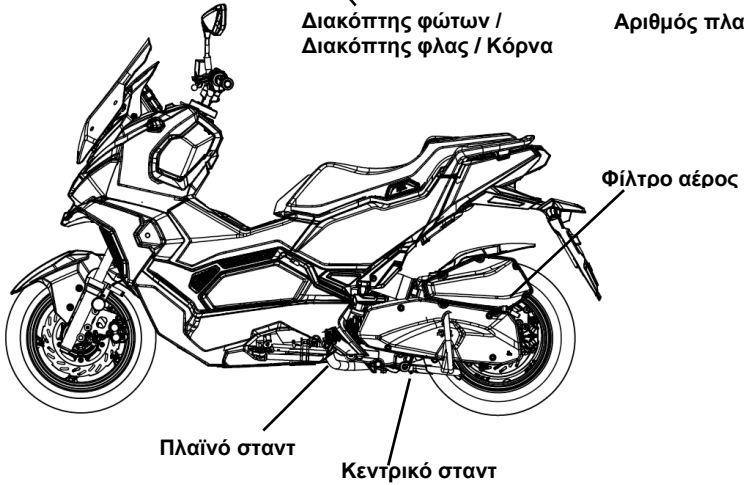
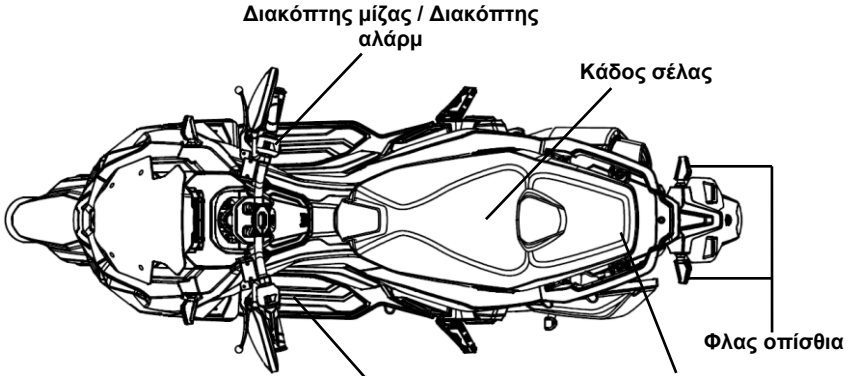

3. ΠΡΙΝ ΤΗΝ ΟΔΗΓΗΣΗ

Αυτό το εγχειρίδιο περιγράφει τη σωστή χρήση του scooter σας, συμπεριλαμβανομένης της ασφαλούς οδήγησης και απλών μεθόδων για την χρήση. Για περισσότερο άνετη και ασφαλή οδήγηση, παρακαλούμε διαβάστε αυτό το εγχειρίδιο προσεκτικά.

Προς όφελός σας, παρακαλούμε ζητήστε από τον συνεργάτη της **SYM** το εγχειρίδιο λειτουργίας και διαβάστε προσεκτικά τα ακόλουθα:

- Σωστή χρήση του scooter.
- Έλεγχος προ της παράδοσης και συντήρηση.

Σας ευχαριστούμε για την προτίμησή σας.

Προκειμένου να μεγιστοποιήσετε την απόδοση του scooter σας, θα πρέπει να πραγματοποιείτε τακτικούς ελέγχους και συντήρηση. Σας προτείνουμε μετά τα πρώτα 300 χιλιόμετρα οδήγησης του καινούργιου σας scooter, να επιστρέψετε στον αρχικό σας προμηθευτή για έναν πρώτο έλεγχο και να εξακολουθήσετε να το ελέγχετε μετέπειτα τακτικά, κάθε 1.000 χλμ και σύμφωνα με το πρόγραμμα συντήρησης, το οποίο είτε θα σας δοθεί από το κατάστημα πώλησης είτε θα το βρείτε στην ιστοσελίδα μας www.gorgolis.gr

Στην περίπτωση που οι προδιαγραφές και η κατασκευή του scooter έχουν τροποποιηθεί και διαφέρουν σε σχέση με τις φωτογραφίες και τα διαγράμματα του εγχειριδίου, υπερισχύουν οι νέες τροποποιήσεις.

4. ΑΣΦΑΛΗΣ ΟΔΗΓΗΣΗ

Είναι πολύ σημαντικό να είστε ήρεμοι και κατάλληλα ενδεδυμένοι όταν οδηγείτε, να ακολουθείτε τους κανονισμούς, να μη βιάζεστε και πάντοτε να οδηγείτε προσεκτικά και χωρίς εντάσεις.

Συνήθως οι περισσότεροι άνθρωποι οδηγούν το νεο-αγορασθέν scooter τους πολύ προσεκτικά, αλλά μόλις το συνηθίσουν τείνουν να οδηγούν ριψοκίνδυνα με πιθανό αποτέλεσμα ατυχήματος.



Σας Υπενθυμιζούμε:

- Παρακαλούμε φορέστε κράνος που να πληροί τις προδιαγραφές και δέστε σωστά το λουράκι κάτω από το πηγούνι όταν οδηγείτε.
- Ρούχα με ανοιχτά ή φαρδιά μανίκια μπορεί να τα φυσήξει ο αέρας και να μπλεχτούν στο τιμόνι, γεγονός που μπορεί να επηρεάσει την ασφαλή οδήγηση. Γι' αυτό, φορέστε ρούχα με στενά μανίκια.
- Κρατήστε το τιμόνι με τα δύο χέρια όταν οδηγείτε. Μην οδηγείτε ποτέ μόνο με ένα χέρι.
- Ακολουθείτε το όριο ταχύτητας.
- Φοράτε κατάλληλα και με χαμηλό τακούνι παπούτσια.
- **Κάντε τακτικά συντήρηση και έλεγχο σύμφωνα με το πρόγραμμα.**



ΠΡΟΕΙΔΟΠΟΙΗΣΗ:

- Προκειμένου να αποφύγετε να καεί ο συνεπιβάτης σας από την εξάτμιση, σιγουρευτείτε ότι έχει τοποθετήσει τα πόδια του/της σωστά στα μαρσιπέ.
- Μετά την οδήγηση η εξάτμιση καίει, γι' αυτό προσέξτε να μην καίτε όταν πρόκειται να κάνετε έναν έλεγχο ή μία συντήρηση.
- Μετά την οδήγηση η εξάτμιση καίει, γι' αυτό επιλέξτε ένα κατάλληλο μέρος για να παρκάρετε το scooter σας και να αποφευχθεί το γεγονός να καεί κάποιος από αυτήν.



ΠΡΟΣΟΧΗ:

- Το τροποποιημένο scooter θα επηρεάσει τη δομή του ή την απόδοσή του και θα προκαλέσει φτωχή λειτουργία της μηχανής ή θόρυβο στην εξάτμιση, με αποτέλεσμα να συντομεύσει ο χρόνος συντήρησης.
- Εκτός αυτού, η τροποποίηση είναι παράνομη και δεν είναι σύμφωνη με το πρωτότυπο σχεδιασμό και τις προδιαγραφές.
- Ένα scooter που έχει υποστεί τροποποίηση δεν καλύπτεται από εγγύηση, συνεπώς μην τροποποιείτε το scooter σας κατά βούληση.
- Οι τροποποιήσεις στους τροχούς και τα ελαστικά ενδέχεται να κάνουν επικίνδυνη την οδήγηση του scooter με συνέπειες σοβαρών τραυματισμών.

5. ΟΔΗΓΗΣΗ

- Κρατήστε τα σχετικά μέρη του σώματός σας όπως χέρια, παλάμες, δάχτυλα, ξεκούραστα και οδηγείστε με την πιο άνετη στάση του σώματός σας προκειμένου να μπορέσετε να αντιδράσετε γρήγορα όποτε χρειαστεί.
- Η στάση του σώματος του αναβάτη επηρεάζει την ασφαλή οδήγηση. Κρατάτε πάντοτε το βάρος του σώματός σας στο κέντρο της σέλας. Εάν το βάρος του σώματός σας είναι στο πίσω μέρος της σέλας, το βάρος στον εμπρόσθιο τροχό θα ελαττωθεί και αυτό θα προκαλέσει τράνταγμα του τιμονιού. Είναι επικίνδυνο να οδηγείτε ένα scooter με ασταθές τιμόνι.
- Θα είναι πολύ πιο εύκολο να στρίψετε εάν γείρετε το σώμα όταν στρίβετε. Σε αντίθετη περίπτωση, αν δεν γύρει ο αναβάτης και το scooter προς τα μέσα, ο αναβάτης θα αισθανθεί ασταθής.
- Είναι δύσκολος ο έλεγχος του scooter σε ανώμαλο, μη επίπεδο, μη ασφαλτοστρωμένο δρόμο, γι' αυτό προσπαθήστε να αναγνωρίσετε εκ των προτέρων τον τύπο του δρόμου, ελαττώστε ταχύτητα και χρησιμοποιήστε τη δύναμη των ώμων σας για να χειριστείτε το τιμόνι.
- Υπόδειξη: Μη φορτώνετε ασκόπως αντικείμενα εμπρός στο πάτωμα, για να αποφύγετε να επηρεάσετε την ασφαλή οδήγηση και λειτουργία του τιμονιού.

⚠ ΠΡΟΕΙΔΟΠΟΙΗΣΗ:

- Η αίσθηση του τιμονιού είναι ελαφρώς διαφορετική, ανάλογα με την ύπαρξη ή μη φορτίου.
- Η υπερφόρτωση μπορεί να προκαλέσει το τράνταγμα του τιμονιού και να επηρεάσει την ασφαλή οδήγηση. Γι' αυτό μην υπερφορτώνετε το scooter σας.
- Η υπερφόρτωση του scooter σας θα προκαλέσει αστάθεια και δυσκολία χειρισμού του, μπορεί να προκαλέσει σοβαρή ζημιά στα ελαστικά και στις ζάντες, όπως επίσης να αλλάξει το κέντρο βάρους του οχήματος και ενδεχομένως να επιφέρει τραυματισμό. Μην υπερβαίνετε το μέγιστο επιτρεπτό όριο φόρτωσης.

⚠ ΠΡΟΕΙΔΟΠΟΙΗΣΗ:

- Μην τοποθετείτε εύφλεκτα υλικά όπως πανιά ανάμεσα στο κάλυμμα πλαισίου και τον κινητήρα, για να αποφύγετε τυχόν πρόκληση φωτιάς.
- Μη φορτώνετε αντικείμενα σε μέρη που δεν ενδείκνυνται για να αποφύγετε τυχόν ζημιές.

ΥΠΟΔΕΙΞΗ:

Για να μεγιστοποιήσετε την απόδοση του scooter σας και να παρατείνετε τη ζωή του:

Ο πρώτος μήνας ή τα πρώτα 1.000 χλμ είναι η περίοδος «στρωσίματος» του κινητήρα και των κινούμενων μερών γενικότερα.

6. ΧΡΗΣΙΜΟΠΟΙΗΣΤΕ ΓΝΗΣΙΑ ΑΝΤΑΛΛΑΚΤΙΚΑ

Προκειμένου να διατηρήσετε τη μέγιστη απόδοση του scooter σας, η ποιότητα του κάθε ανταλλακτικού, το υλικό και η μηχανική ακρίβεια θα πρέπει να είναι σύμφωνα με τις σχεδιασμένες προδιαγραφές. «Τα γνήσια ανταλλακτικά της SYM» είναι φτιαγμένα από της ίδιας υψηλής ποιότητας υλικά που χρησιμοποιήθηκαν και στα αυθεντικά scooter. Τα ανταλλακτικά που διατίθενται στην αγορά έχουν παραχθεί σύμφωνα με τις προδιαγραφές του σχεδιασμού, με τις τελευταίες μηχανολογικές βελτιώσεις και τον αυστηρό ποιοτικό έλεγχο. Συνεπώς, είναι απαραίτητο να προμηθεύεται κανείς «Τα γνήσια ανταλλακτικά της SYM» από «Συνεργάτες της» όταν χρήζουν αντικατάστασης. Εάν αγοράζει κανείς απομιμήσεις από την αγορά, καμία εγγύηση δεν μπορεί να δοθεί σε σχέση με την ποιότητα ή τη διάρκεια τους. Επίσης, μπορεί να προκύψουν απροσδόκητα προβλήματα ή χαμηλότερη απόδοση του scooter.

- Χρησιμοποιείτε πάντοτε γνήσια ανταλλακτικά SYM προκειμένου να κρατάτε το scooter σας «καθαρόαιμο» και να διασφαλίσετε την μακροζωία του.



7. ΧΕΙΡΙΣΤΗΡΙΑ ΟΡΓΑΝΑ

(Οι παρακάτω είναι οι βασικές λειτουργίες τετράχρονου, υγρόψυκτου scooter και μπορεί να ποικίλουν από μοντέλο σε μοντέλο.)

ΠΙΝΑΚΑΣ ΟΡΓΑΝΩΝ

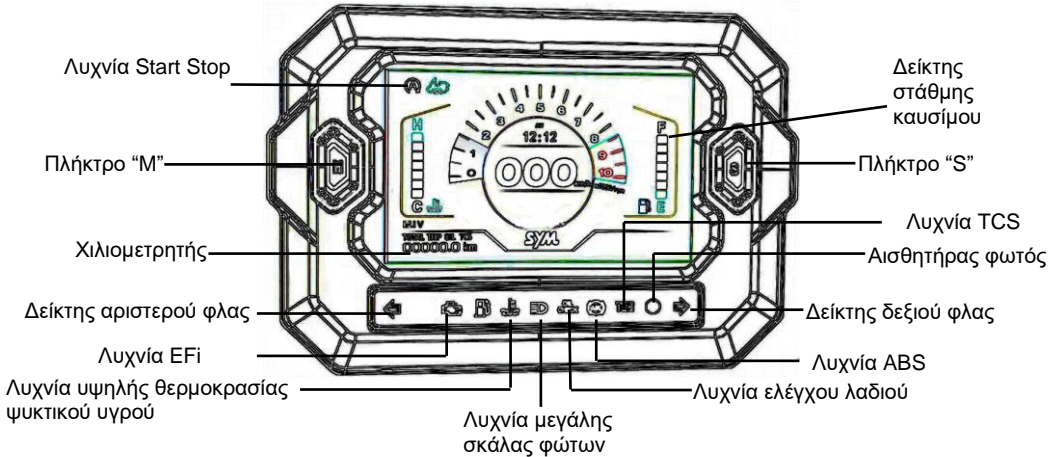

⚠ ΠΡΟΕΙΔΟΠΟΙΗΣΗ:

- Πριν την εγκατάσταση της μπαταρίας, παρακαλούμε μη χρησιμοποιείτε άλλη πηγή ενέργειας για να εκκινήσετε τον κινητήρα. Διαφορετικά ενδέχεται να δημιουργηθεί κάποιο πρόβλημα στη λειτουργία ή να καταστραφεί τελείως το ηλεκτρονικό ταχύμετρο.
- Μη σκουπίζετε τα πλαστικά μέρη, π.χ. τον πίνακα οργάνων, το εμπρόσθιο φανάρι, με οργανικούς διαλύτες όπως βενζίνη κ.λπ. για να αποφευχθεί η καταστροφή τους.

Στροφόμετρο/Ταχύμετρο

Δείχνει την ταχύτητα του οχήματος και τις στροφές του κινητήρα.

Λυχνία λαδιού κινητήρα ^{OIL}_{CHECK}

Η λυχνία ανάβει όταν πρέπει να ελέγξετε ή να αλλάξετε το λάδι του κινητήρα. Όταν το scooter διανύσει περίπου 1.000km, αυτή η λυχνία θα ανάψει και θα πρέπει να ελέγξετε / αλλάξετε το λάδι του κινητήρα. Μετά από έλεγχο/αντικατάσταση λαδιού και ενώ στο κοντέρ εμφανίζεται η ένδειξη «OIL», πιέστε παρατεταμένα το πλήκτρο «S» για 2 ± 0.5 δευτερόλεπτα, για να επαναπρογραμματίσετε το μετρητή του λαδιού κινητήρα και να σβήσετε τη λυχνία. Ο μετρητής θα επανεκκινήσει από τα τρέχοντα διανυθέντα χιλιόμετρα του χιλιομετρητή. Το λάδι του κινητήρα θα πρέπει να ελέγχεται και να αλλάζεται σύμφωνα με το πρόγραμμα συντήρησης.

Λυχνία φλας

Η λυχνία αριστερού ή δεξιού φλας θα αναβοσβήνει σύμφωνα με το φλας που έχετε επιλέξει.

Λυχνία μεγάλης σκάλας

Η λυχνία ανάβει όταν είναι ενεργοποιημένη η μεγάλη σκάλα του εμπρόσθιου φανού.

Λυχνία ABS

Η λυχνία ABS ανάβει όταν ο κεντρικός διακόπτης γυρίσει στην θέση ON και σβήνει λίγο μετά την εκκίνηση του οχήματος. Όταν η κατάσταση του ABS είναι φυσιολογική η λυχνία παραμένει σβηστή. Σε περίπτωση βλάβης στο σύστημα ABS, η λυχνία ABS θα ανάψει και θα παραμείνει αναμμένη. Το όχημα διατηρεί τότε τα χαρακτηριστικά του παραδοσιακού (χωρίς ABS) συστήματος πέδησης.



Λυχνία υψηλής θερμοκρασίας ψυκτικού υγρού

Η προειδοποιητική λυχνία θερμοκρασίας ανάβει όταν η θερμοκρασία του ψυκτικού υγρού είναι υψηλή. Σε περίπτωση που ανάψει η προειδοποιητική λυχνία θερμοκρασίας εν κινήσει, σβήστε τον κινητήρα, παρκάρετε το scooter σε ασφαλές μέρος και ελέγξτε το επίπεδο του ψυκτικού υγρού στο δοχείο. Επικοινωνήστε με συνεργάτη της SYM.

Λυχνία EFI

Επιδεικνύει την κατάσταση του συστήματος EFI. Όταν ο κεντρικός διακόπτης γυρίζει στο ON, η λυχνία EFI θα ανάψει και μόλις εκκινήσει ο κινητήρας θα σβήσει. Εάν υπάρχει οποιοδήποτε πρόβλημα στο σύστημα EFI, η λυχνία EFI θα παραμείνει αναμμένη αφότου έχει εκκινήσει ο κινητήρας.

Χιλιόμετρητής

- **Total:** Δείχνει τη συνολική απόσταση σε χιλιόμετρα που έχει διανύσει το scooter, εύρος 0~99999km. Έπειτα θα επιστρέψει στο 0 και θα ξεκινήσει να μετρά ξανά από την αρχή.
- **Trip:** Δείχνει την απόσταση σε χιλιόμετρα που έχει διανυθεί από τον τελευταίο μηδενισμό του, εύρος 0.0~999.9km. Έπειτα θα επιστρέψει στο 0 και θα ξεκινήσει να μετρά ξανά από την αρχή. Για να μηδενίσετε τον μερικό χιλιόμετρητή «trip», πατήστε παρατεταμένα το πλήκτρο S για 2 δευτερόλεπτα.
- **Oil:** Δείχνει την απόσταση σε χιλιόμετρα που έχει διανυθεί από τον τελευταίο μηδενισμό του, εύρος 0.0~999.9km. Έπειτα θα επιστρέψει στο 0 και θα ξεκινήσει να μετρά ξανά από την αρχή. Για να μηδενίσετε τον χιλιόμετρητή «Oil», πιέστε παρατεταμένα το πλήκτρο «S» για 2±0.5 δευτερόλεπτα.
- Για εναλλαγή **Total/Trip/Oil** πατήστε το πλήκτρο M στιγμιαία.

Δείκτης στάθμης καυσίμου / Λυχνία χαμηλής στάθμης καυσίμου

Ο δείκτης χωρίζεται σε 6 τμήματα. Όταν το δοχείο καυσίμου είναι γεμάτο, τότε και τα 6 τμήματα του δείκτη θα είναι αναμμένα. Όταν η στάθμη μειωθεί αρκετά και ανάψει η λυχνία χαμηλής στάθμης καυσίμου, θα πρέπει να γεμίσετε με βενζίνη το ρεζερβουάρ.

Λυχνία Start Stop:

1. Όταν ο διακόπτης είναι στο "  ", το σύστημα Start Stop είναι ενεργοποιημένο. Όταν ο διακόπτης είναι γυρισμένος στο OFF, το σύστημα είναι απενεργοποιημένο.
2. Κεντρικός διακόπτης «ON»: Ανεβάστε το πλαϊνό σταντ, και ο δείκτης Start Stop θα σβήσει μετά από 2 δευτερόλεπτα.
3. Όταν ο κινητήρας λειτουργεί στο ρελαντί θα σβήσει αυτόματα και ο δείκτης του Start Stop θα αρχίσει να αναβοσβήνει. Για να εκκινήσετε τον κινητήρα ανοίξτε το γκάζι ή πατήστε φρένο και μίζα.
4. Όταν λειτουργεί ο κινητήρας, το σύστημα Start Stop είναι σε λειτουργία αναμονής και ο δείκτης δεν εμφανίζεται.
5. Μετά το αυτόματο σβήσιμο του κινητήρα, αν δε μπορείτε να εκκινήσετε τον κινητήρα, κλείστε και ανοίξτε τον κεντρικό διακόπτη του οχήματος για να πραγματοποιηθεί αυτοέλεγχος.

Λυχνία TCS (Για μοντέλα με TCS)

Η λυχνία αναβοσβήνει όταν ενεργοποιείται το σύστημα ελέγχου πρόσφυσης. Αν απενεργοποιήσετε το σύστημα ελέγχου πρόσφυσης η λυχνία θα παραμείνει αναμμένη. Η λυχνία ανάβει κάθε φορά που ο κεντρικός διακόπτης είναι στην θέση (ON) και σβήνει μόνο όταν εκκινήσει ο κινητήρας.

Για να απενεργοποιήσετε ή να ενεργοποιήσετε το σύστημα TCS, πατήστε παρατεταμένα για 2 δευτερόλεπτα το πλήκτρο «S». Για ενεργοποίηση/απενεργοποίηση, η ταχύτητα του οχήματος δεν πρέπει να ξεπερνά τα 5kmh.

Αν η λυχνία δεν ανάψει όταν ο κεντρικός διακόπτης πάει στο ON ή αν δεν σβήσει ενώ ο κινητήρας λειτουργεί, επισκεφθείτε έναν συνεργάτη της SYM για έλεγχο.

Εναλλαγή μεταξύ χιλιομέτρων και μιλίων:

Ενώ στο κοντέρ φαίνεται ο ολικός χιλιόμετρητής, πατήστε παρατεταμένα για 2 δευτερόλεπτα το πλήκτρο "M" για εναλλαγή μεταξύ χιλιομέτρων και μιλίων.



Λειτουργία κοντέρ

1. Η εναλλαγή ανάμεσα σε λειτουργία ημέρας και νύχτας γίνεται αυτόματα σύμφωνα με τον αισθητήρα μέτρησης φωτός.

Λειτουργία ημέρας: Μαύροι χαρακτήρες σε άσπρο φόντο



Λειτουργία νύχτας: Άσπροι χαρακτήρες σε μαύρο φόντο.



240

2. Περιγραφή χρήσης πλήκτρων:

1. Ενώ βρίσκεστε στον ολικό χιλιομετρητή, πατήστε παρατεταμένα το πλήκτρο “S” για να εισέλθετε στο μενού.
2. Πατήστε το πλήκτρο “M” για να πλοηγηθείτε στο μενού κυκλικά.
3. Πατήστε το πλήκτρο “S” για να εισέλθετε στην επιλογή και πατήστε το για να επιλέξετε.
4. Πατήστε παρατεταμένα το πλήκτρο “M” για να επιστρέψετε στην προηγούμενη οθόνη.



3. Εναλλαγή απεικόνισης κοντέρ:

1. Πατήστε το πλήκτρο “M” για να πλοηγηθείτε στο μενού κυκλικά.
2. Πατήστε το πλήκτρο “S” για να εισέλθετε στην επιλογή και για να επιλέξετε.
3. Πατήστε παρατεταμένα το πλήκτρο “M” για να επιστρέψετε στην προηγούμενη οθόνη.

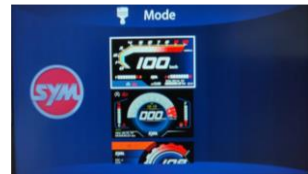

4. Ρύθμιση ρολογιού:

1. Πατήστε το πλήκτρο “M” για να επιλέξετε PM ή AM κυκλικά.
2. Πατήστε το πλήκτρο “S” για να ρυθμίσετε την ώρα. Το ρολόι θα είναι σε κατάσταση ρύθμισης. Πατήστε το πλήκτρο “M” για να αποθηκεύσετε.
3. Πατήστε το πλήκτρο “S” ξανά για να μεταβείτε στη ρύθμιση των λεπτών. Πατήστε το πλήκτρο “M” για να αποθηκεύσετε.
4. Πατήστε παρατεταμένα το πλήκτρο “M” για να επιστρέψετε στην προηγούμενη οθόνη.

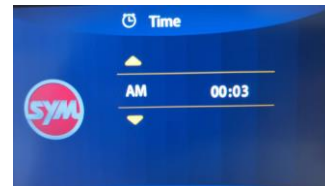

5. Εναλλαγή μεταξύ μετρικού και αγγλοσαξονικού συστήματος:

1. Εισέλθετε στη σελίδα ρύθμισης και πατήστε το πλήκτρο “S” για να πλοηγηθείτε κυκλικά στις επιλογές. Πατήστε παρατεταμένα το πλήκτρο “M” για να επιστρέψετε στην προηγούμενη οθόνη.

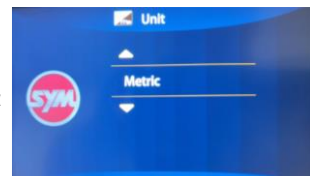



6. Ρύθμιση γλώσσας:

1. Εισέλθετε στο μενού της γλώσσας, Πατήστε το πλήκτρο “M” για να επιλέξετε τη γλώσσα κυκλικά.
2. Πατήστε παρατεταμένα το πλήκτρο “M” για να επιστρέψετε στην προηγούμενη οθόνη.



7. Πληροφορίες οχήματος:

1. Εισέλθετε στο μενού των πληροφοριών του οχήματος, πατήστε το πλήκτρο “S” για να πλοηγηθείτε κυκλικά στο μενού των πληροφοριών.
2. Πατήστε παρατεταμένα το πλήκτρο “M” για να επιστρέψετε στην προηγούμενη οθόνη.

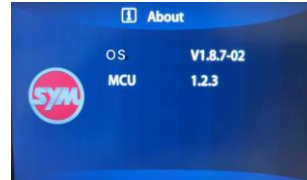

ΠΡΟΕΙΔΟΠΟΙΗΣΗ

- Μην καθαρίζετε τον πίνακα οργάνων, τον εμπρόσθιο φανό και άλλα πλαστικά μέρη, χρησιμοποιώντας οργανικούς διαλύτες.
- Όταν το scooter χρησιμοποιείται σε περιβάλλον με συνθήκες υψηλής υγρασίας, πιθανόν να εμφανιστούν σημάδια υγρασίας στον πίνακα οργάνων και τους φανούς. Θεωρείται φυσιολογικό σύμπτωμα αν η υγρασία εξαφανίζεται σταδιακά.
- Αφαιρέστε τη διάφανη ταινία προστασίας από τον πίνακα οργάνων πριν χρησιμοποιήσετε το scooter. Ειδάλλως, πιθανόν ο πίνακας οργάνων να μην είναι ευδιάκριτος καθώς η ταινία μπορεί να διαβρωθεί από τον ήλιο και τη βροχή.
- Αν η λυχνία ελέγχου/αλλαγής λαδιών δεν ανάψει ενώ το όχημα φτάσει στα χιλιόμετρα ελέγχου/ αλλαγής λαδιών, επισκεφτείτε έναν συνεργάτη της SYM.

ΣΥΣΤΗΜΑ ΚΕΝΤΡΙΚΟΥ ΔΙΑΚΟΠΤΗ

ΔΙΑΚΟΠΤΗΣ «ΧΩΡΙΣ ΚΛΕΙΔΙ»



Διακόπτης

Το «έξυπνο» κλειδί περιλαμβάνει και συμβατικό κλειδί
Για να αφαιρέσετε το συμβατικό κλειδί, πατήστε τον διακόπτη και αφαιρέστε το.



Θέση «ON»:

- Ο κινητήρας μπορεί να εκκινήσει σε αυτή τη θέση.
- Το κλειδί δε μπορεί να αφαιρεθεί.



Θέση «OFF»:

- Ο κινητήρας δεν είναι σε λειτουργία και δε μπορεί να εκκινήσει σε αυτή τη θέση.
- Το κλειδί μπορεί να αφαιρεθεί.

Keyless type

- Το όχημα είναι εφοδιασμένα με διακόπτη «χωρίς κλειδί». Αν τυχόν υπάρχει δυσλειτουργία του διακόπτη, χρησιμοποιήστε το συμβατικό κλειδί για να γυρίσετε τον κεντρικό διακόπτη στη θέση ON.

ΣΥΣΤΗΜΑ ΚΛΕΙΔΩΜΑΤΟΣ ΤΙΜΟΝΙΟΥ



Θέση κλειδώματος τιμονιού

Γυρίστε το τιμόνι αριστερά, πιέστε και γυρίστε τον κεντρικό διακόπτη τέρμα αριστερά στη θέση κλειδώματος τιμονιού.

Το τιμόνι είναι κλειδωμένο σε αυτή τη θέση.

Το κλειδί μπορεί να αφαιρεθεί στη θέση αυτή.

Για να ξεκλειδώσετε το τιμόνι, απλώς περιστρέψτε το κλειδί από τη θέση «κλειδώματος» στη θέση «OFF».

ΔΙΑΚΟΠΤΗΣ ΑΝΟΙΓΜΑΤΟΣ ΣΕΛΛΑΣ



Για να ανοίξετε τη σέλλα, βάλτε το κλειδί στον κεντρικό διακόπτη και περιστρέψτε τον αριστερά για να ανοίξει η σέλλα.

ΠΕΡΙΓΡΑΦΗ ΤΟΥ ΑΝΤΙΚΛΕΠΤΙΚΟΥ ΣΥΣΤΗΜΑΤΟΣ (για έκδοση με διακόπτη «χωρίς κλειδί»)

Ενεργοποίηση συναγερμού: Όταν ο κεντρικός διακόπτης είναι κλειστός

Ηχηρή λειτουργία: Πατήστε στιγμιαία το πλήκτρο «lock» στο ασύρματο κλειδί. Η κόρνα θα ηχήσει, τα φλας θα ανάψουν μία φορά και η κλειδαριά του τιμονιού θα κλειδώσει. Μετά από 3 δευτερόλεπτα θα ενεργοποιηθεί η «ηχηρή» λειτουργία του συναγερμού.

Αθόρυβη λειτουργία: Πατήστε στιγμιαία το πλήκτρο «mute» στο ασύρματο κλειδί. Η κόρνα θα ηχήσει, τα φλας θα ανάψουν μία φορά και ο κεντρικός διακόπτης θα κλειδώσει. Μετά από 3 δευτερόλεπτα θα ενεργοποιηθεί η «αθόρυβη» λειτουργία του συναγερμού.

Απενεργοποίηση συστήματος συναγερμού

Η κόρνα θα ηχήσει 2 φορές, τα φλας θα ανάψουν 2 φορές και το τιμόνι θα ξεκλειδώσει. Αν στα επόμενα 30 δευτερόλεπτα δεν ανοίξετε τον κεντρικό διακόπτη, το σύστημα θεωρεί ότι το πλήκτρο απενεργοποίησης δεν πατήθηκε εσκεμμένα και θα ενεργοποιηθεί ξανά ο συναγερμός.

Προσοχή: Αν το πλήκτρο ξεκλειδώματος πατηθεί 2 φορές εντός 2 δευτερολέπτων, ο συναγερμός απενεργοποιείται και δεν επαναφέρεται αυτόματα σε κατάσταση λειτουργίας.



Υπευθύμιση ενεργοποίησης συστήματος συναγερού

Όταν σταματήσετε και σβήσετε τον κινήτρη από τον κεντρικό διακόπτη, αλλά δεν ενεργοποιήσετε τον συναγερού εντός 20 δευτερολέπτων, ο διακόπτης θα κλειδώσει και θα εισέλθει στην κατάσταση αθόρυβης λειτουργίας.

Αυτόματο κλειδώμα

Όταν ο κεντρικός διακόπτης είναι απενεργοποιημένος: Όταν ο κεντρικός διακόπτης μετακινηθεί από τη θέση OFF στη θέση LOCK, το τιμόνι θα κλειδώσει αυτόματα μετά από ένα δευτερόλεπτο και στη συνέχεια θα ενεργοποιηθεί ο συναγερούς.

Σε κατάσταση κλειδώματος: Πατήστε το πλήκτρο ξεκλειδώματος του ασύρματου κλειδιού μία φορά και αν δεν βγει από το κλειδώμα εντός 15 δευτερολέπτων, θα επιστρέψει αυτόματα στην κατάσταση συναγερού. (Εάν πατήσετε το πλήκτρο ξεκλειδώματος κατά λάθος, θα κλειδώσει αυτόματα).

Προστασία ηλεκτρομαγνητικής βαλβίδας

Εάν τα πλήκτρα "lock" και «unlock» πατηθούν επανειλημμένα 10 φορές σε σύντομο διάστημα (μέσα σε 10 δευτερόλεπτα), το σύστημα αυτόματα θα προστατέψει την βαλβίδα και θα την απενεργοποιήσει για να μην λαμβάνει εντολή από το πλήκτρο. Το σύστημα θα επανέλθει σε λειτουργία να δέχεται εντολή από τα πλήκτρα μετά από 15 δευτερόλεπτα.

Σίγηση συναγερού

Για τη σίγηση του συναγερού πιάστε ένα από τα πλήκτρα στο έξυπνο κλειδί. Ο συναγερούς θα επιστρέψει στην αρχική του κατάσταση.

Λειτουργία συναγερού

Αιτία	Μετά από το 1 ^ο τράνταγμα	Επανελημμένο τράνταγμα στο όχημα εντός 15 δευτ.
Επιλογή λειτουργίας		
Κανονική λειτουργία	Ο συναγερούς θα ηχήσει 3 φορές	Οπτικοακουστική ειδοποίηση για 15 δευτερόλεπτα. (μετά από 8 διαδοχικούς κύκλους, εισέρχεται στην κατάσταση προειδοποίησης ήχου και φωτός)
Αθόρυβη λειτουργία	Χωρίς ειδοποίηση	Χωρίς ειδοποίηση

Ξεκλειδώμα

Όταν ο κεντρικός διακόπτης βρίσκεται στη θέση "LOCK", το όχημα είναι σε κατάσταση συναγερού. Όταν το ασύρματο κλειδί βρίσκεται σε απόσταση 3 μέτρων από τον κεντρικό διακόπτη, αν πιάσετε τον κεντρικό διακόπτη ή μετακινήσετε το όχημα (ανίχνευση κραδασμών), ο κεντρικός διακόπτης θα αναβοσβήσει πέντε φορές και στη συνέχεια θα ξεκλειδώσει. Μπορείτε να περιστρέψετε τον κεντρικό διακόπτη μέσα σε 15 δευτερόλεπτα στη θέση "OFF" ή "ON". Μετά από 15 δευτερόλεπτα, ο κεντρικός διακόπτης θα κλειδωθεί αυτόματα.

Τεχνικά Χαρακτηριστικά

- Τάση: 12V
- Ρεύμα στατικό: μέσος όρος $\leq 3.5\text{mA}$
- Ρεύμα λειτουργίας: $\leq 600\text{A}$
- Λειτουργία διαμόρφωσης: ASK
- Τάση λειτουργίας του τηλεχειριστήριου: 3V
- Επίπεδο θορύβου κόρνας: 90-115db
- Συχνότητα λειτουργίας: 433.92mhz

Ξεκλείδωμα Κεντρικού διακόπτη

Όταν ο κεντρικός διακόπτης γυρνάει από τη θέση "OFF" στη θέση "LOCK", πατήστε τον κεντρικό διακόπτη για να «ξυπνήσει». Όταν το ασύρματο κλειδί είναι εντός εμβέλειας (1-3 μέτρα), η κλειδαριά ξεκλειδώνει και ο συναγερμός απενεργοποιείται. Αν δε βρεθεί το κλειδί εντός 20 δευτερολέπτων, ο συναγερμός θα ενεργοποιηθεί ξανά.

Πατήστε τον κεντρικό διακόπτη προς τα μέσα ενώ βρίσκεται στη θέση "LOCK". Αν ο κεντρικός διακόπτης δεν ανοίξει σε 15 δευτερόλεπτα, τότε ενεργοποιείται ξανά ο συναγερμός.

Επαγωγικό ξεκλείδωμα

Όταν η ισχύς της μπαταρίας του ασύρματου κλειδιού είναι χαμηλή, η επαγωγική λειτουργία μπορεί να χρησιμοποιηθεί για ξεκλείδωμα.

Όταν ο κεντρικός διακόπτης είναι κλειδωμένος (ο κεντρικός διακόπτης στη θέση "LOCK" ή "OFF"), πιέστε τον προς τα μέσα, εντός 10 δευτερολέπτων τοποθετήστε το ασύρματο κλειδί σε απόσταση μικρότερη από 1 cm στην περιοχή ανίχνευσης του κλειδιού (κοντά στο κεντρικό διακόπτη) και ο διακόπτης θα ξεκλειδώσει αυτόματα.

Μετά το ξεκλείδωμα του διακόπτη όταν το ασύρματο κλειδί βρίσκεται κοντά στην περιοχή ανίχνευσης του κλειδιού, εάν ο κεντρικός διακόπτης εξακολουθεί να βρίσκεται στη θέση "LOCK" ή "OFF" για μεγάλο χρονικό διάστημα, θα επιστρέψει στην αρχική κατάσταση συναγερμού (ειδοποίηση με ηχητικό φως ή ειδοποίηση σίγασης).

Λειτουργία προστασίας

Εάν πατήσετε τον κεντρικό διακόπτη 10 φορές σε 10 δευτερόλεπτα, κρίνεται ως κακόβουλη λειτουργία και ο συναγερμός θα χτυπήσει για 15 δευτερόλεπτα.

Κατάσταση προστασίας: Αν πατήσετε κεντρικό κουμπί του ασύρματου κλειδιού και δεν ανταποκριθεί μετά από 15 δευτερόλεπτα θα απενεργοποιηθεί αυτόματα ο συναγερμός.

Παρατηρήσεις :

1. Πριν απομακρυνθείτε από το όχημα, βεβαιωθείτε ότι ο κεντρικός διακόπτης είναι γυρισμένος στο "κλειδωμα".
2. Φυλάξτε σωστά το εφεδρικό κλειδί με τον κωδικό του κλειδιού. Εάν το κλειδί χαθεί, μπορείτε να παραγγείλετε ένα νέο εφεδρικό κλειδί από έναν συνεργάτη της SYM με τον "κωδικό κλειδιού". Σε περίπτωση απώλειας του κλειδιού, δεν θα είναι δυνατή η εκκίνηση του οχήματος.
3. Βεβαιωθείτε ότι η χωρητικότητα της μπαταρίας διατηρείται τουλάχιστον 8Ah.
4. Εάν το όχημα ακινητοποιηθεί για μεγάλο χρονικό διάστημα, αποσυνδέστε την μπαταρία, φορτίστε την και συντηρήστε την κάθε μήνα.
5. Η εμβέλεια του τηλεχειριστηρίου είναι περίπου 20 μέτρα. Αποφύγετε να αγγίζετε το τηλεχειριστήριο εντός της εμβέλειας για να μην ξεκλειδώσετε το όχημα κατά λάθος.
6. Όταν η εμβέλεια λειτουργίας του τηλεχειριστηρίου δεν είναι μεγαλύτερη από 10 μέτρα, αντικαταστήστε την μπαταρία του τηλεχειριστηρίου. Οι προδιαγραφές της μπαταρίας πρέπει να συμφωνούν με τις εργοστασιακές προδιαγραφές.
7. Προσέξτε να μην εγκαταστήσετε άλλα ηλεκτρονικά εξαρτήματα που ενδέχεται να ρίχνουν συχνά την τάση της μπαταρίας.
8. Αποφύγετε την έκθεση του τηλεχειριστηρίου σε ήλιο και βροχή.
9. Ελέγξτε αν είναι όντως απαραίτητο να βάλετε συναγερμό, όταν το όχημα βρίσκεται σε περιβάλλον πολύ θορυβώδες ή στο οποίο ενδέχεται να ταρακουνιέται συχνά το όχημα, ώστε να μην αδειάσει η μπαταρία από την συχνή λειτουργία του συναγερμού.
10. Η μπαταρία του τηλεχειριστηρίου ενδέχεται να μην περιλαμβάνεται στη συσκευασία.
11. Η εγγύηση δεν καλύπτει βλάβες που προκαλούνται από κακή χρήση ή από λανθασμένη παρέμβαση στο όχημα.

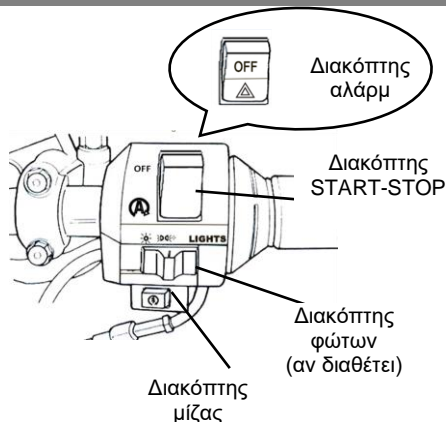
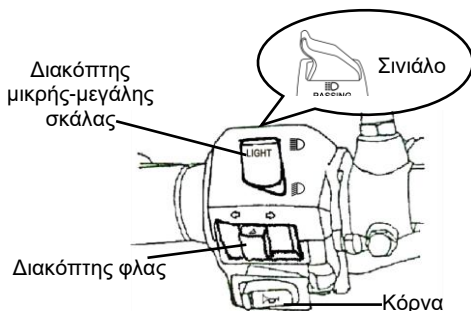

Διακόπτης σινιάλου

Όταν πατάτε το διακόπτη σινιάλου **PASS**, ανάβει η μεγάλη σκάλα προς ενημέρωση του οδηγού του προπορευόμενου οχήματος για την επικείμενη προσπέραση. Η μεγάλη σκάλα σβήνει μόλις απελευθερωθεί το κουμπί.

Διακόπτης μεγάλης / μικρής σκάλας

Πιέστε αυτόν τον διακόπτη για εναλλαγή μεταξύ μεγάλης και μικρής σκάλας.

Αυτή είναι η ένδειξη της μεγάλης σκάλας.

Αυτή είναι η ένδειξη της μικρής σκάλας (Επιλέξτε τη μικρή σκάλα όταν οδηγείτε μέσα στην πόλη)

Διακόπτης φλας

Τα φλας χρησιμοποιούνται όταν στρίβουμε αριστερά /δεξιά ή αλλάζουμε πορεία.

Με τον κεντρικό διακόπτη στο «ON», πιέστε το διακόπτη φλας προς τα αριστερά ή δεξιά . Τα αντίστοιχα φλας θα αναβοσβήνουν.

Για να τα απενεργοποιήσετε, απλά γυρίστε το διακόπτη στην αρχική του θέση ή πιέστε τον διακόπτη προς τα μέσα.

Κόρνα

Πιέστε αυτό το κουμπί όταν ο κεντρικός διακόπτης είναι στη θέση «ON» και η κόρνα θα ηχήσει.

Διακόπτης αλάρμ

Με τον διακόπτη στον ON θα αναβοσβήνουν όλα τα φλάς. Όσο ο κεντρικός διακόπτης είναι στο OFF, δεν γίνεται απενεργοποίηση των αλάρμ, επομένως θα καταναλώνει την μπαταρία. Μετά από παρατεταμένη λειτουργία των αλάρμ με σβηστό το όχημα, ενδέχεται να μην μπορεί να εκκινήσει ο κινητήρας. Γυρίστε τον κεντρικό διακόπτη στο ON, ώστε να είναι δυνατή η απενεργοποίηση των αλάρμ.

Διακόπτης μίζας

Ενεργοποιεί τη μίζα για την εκκίνηση του κινητήρα.

Πιέστε αυτό το κουμπί με τον κεντρικό διακόπτη στη θέση «ON», ενώ ταυτόχρονα κρατάτε πατημένη τη μανέτα εμπρόςθιου ή οπίσθιου φρένου και ο κινητήρας θα εκκινήσει.

Διακόπτης START-STOP

Στη θέση το σύστημα Start-Stop είναι ενεργοποιημένο, στη θέση OFF το σύστημα είναι ανενεργό.

Σταματήστε το όχημα. Κρεμάστε το κράνος στον γάντζο του κράνους.

⚠ ΠΡΟΣΟΧΗ :

- Η οδήγηση με τα κράνη συνδεδεμένα στα άγκιστρα μπορεί να προκαλέσει ατυχήματα. Αφαιρέστε τα κράνη από τα άγκιστρα πριν οδηγήσετε.

ΧΩΡΟΣ ΑΠΟΘΗΚΕΥΣΗΣ

Ο χώρος αποθήκευσης βρίσκεται κάτω από το κάθισμα (22L). Ανοίξτε το κάθισμα για να τον χρησιμοποιήσετε.

- Μέγιστο φορτίο: 10 kg.

Σημείωση :

- Μην υπερβαίνετε το μέγιστο όριο βάρους .
- Ο κάδος αποσκευών μπορεί να επηρεαστεί από τη θερμότητα του κινητήρα. Μην τοποθετείτε αντικείμενα αξίας, τρόφιμα ή αντικείμενα που είναι εύφλεκτα ή ευπαθή για ζημιά από θερμότητα.

ΤΑΠΑ ΡΕΖΕΡΒΟΥΑΡ

1. Εισαγάγετε το κλειδί στην κεντρική κλειδαριά, και περιστρέψτε το δεξιόστροφα. Θα ανοίξει η τάπα του ρεζερβουάρ.
2. Μην γεμίζετε πάνω από το άνω όριο καυσίμου κατά τον ανεφοδιασμό.
3. Ευθυγραμμίστε το σημάδι "Δ" στην με το σημάδι "Δ" στο ρεζερβουάρ καυσίμου και γυρίστε την τάπα δεξιόστροφα. Στη συνέχεια κλειδώστε το κάθισμα.

ΦΡΕΝΑ

- Χρησιμοποιείτε την δεξιά μανέτα για να λειτουργήσει το φρένο στον εμπρόσθιο τροχό.
- Χρησιμοποιείτε την αριστερή μανέτα για να λειτουργήσει το φρένο στον εμπρόσθιο τροχό και τον οπίσθιο τροχό.
- Χρησιμοποιήστε το εμπρόσθιο και το οπίσθιο φρένο πατώντας τα ταυτόχρονα όταν φρενάρετε.
- Αποφύγετε το διαρκές και συνεχόμενο φρενάρισμα διότι μπορεί να υπερθερμανθούν τα φρένα και έτσι να μειωθεί η ικανότητα φρεναρίσματος.
- Μειώστε ταχύτητα και φρενάρτε νωρίτερα όταν βρέχει και οι δρόμοι γλιστρούν. Αποφύγετε το απότομο φρενάρισμα γιατί μπορεί να γλιστρήσετε και να πέσετε.
- Χρησιμοποιώντας μόνο το εμπρόσθιο φρένο αυξάνεται το ρίσκο της πτώσης λόγω του ότι το scooter τείνει να τραβάει προς τη μια μεριά.

Μοντέλο με ABS

Για το οπίσθιο φρένο

Για το εμπρόσθιο φρένο

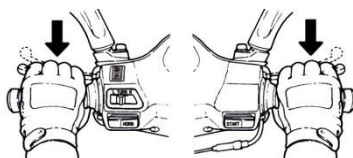

⟨Φρενάρισμα με τον κινητήρα⟩

Αφήστε το γκάζι να επιστρέψει στην αρχική του θέση και η μηχανή θα φρενάρει. Είναι απαραίτητο να συνδυάζεται το φρενάρισμα με τον κινητήρα και τα φρένα όταν οδηγείτε για μεγάλη απόσταση ή δύσκολες πλαγιές.



ΣΥΣΤΗΜΑ ΑΝΤΙΜΠΛΟΚΑΡΙΣΜΑΤΟΣ ΤΡΟΧΩΝ (ABS) (Έκδοση με ABS)

Το ABS είναι σχεδιασμένο να αποτρέπει το μπλοκάρισμα του τροχού όταν εφαρμόζονται τα φρένα δυνατά και το όχημα κινείται σε ευθεία πορεία, μειώνοντας την πίεση στο εσωτερικό του κυκλώματος πέδησης τη στιγμή κατά την οποία ένας αισθητήρας, τοποθετημένος στον τροχό, εντοπίζει την τάση για μπλοκάρισμα και επιτρέπει σταθερότητα στην οδήγηση κατά το φρενάρισμα.

Παρότι το ABS παρέχει σταθερότητα στην οδήγηση κατά το φρενάρισμα με το να αποτρέπει το μπλοκάρισμα του τροχού, παρακαλούμε έχετε υπόψη τα κατωτέρω:

- Το ABS δεν δύναται να αντισταθμίσει τις αντίζοες συνθήκες του δρόμου, την κακή εκτίμηση του οδηγού ή την μη σωστή χρήση των φρένων. Χρειάζεται να λαμβάνετε την ίδια προσοχή όπως με την οδήγηση ενός οχήματος που δεν έχει ABS.
- Το ABS δεν είναι σχεδιασμένο να περιορίζει την απόσταση του φρεναρίσματος. Σε δρόμους ολισθηρούς ή κατηφορικούς, η απόσταση φρεναρίσματος ενδέχεται να είναι αυξημένη στο όχημα με ABS, σε σύγκριση με ένα αντίστοιχο όχημα χωρίς ABS. Σε τέτοιες περιοχές να είστε ιδιαίτερα προσεκτικοί.
- Το ABS θα βοηθήσει στην αποτροπή του μπλοκαρίσματος του τροχού όταν εφαρμόζονται τα φρένα δυνατά και το όχημα κινείται σε ευθεία πορεία, αλλά σε περίπτωση φρεναρίσματος σε στροφή ο τροχός ενδέχεται να μπλοκάρει. Όταν στρίβετε είναι καλύτερα να χρησιμοποιείτε ελαφρώς και τα δύο φρένα ή να μην φρενάρετε καθόλου. Μειώστε την ταχύτητά σας προτού εισέλθετε στην στροφή.
- Το ABS πραγματοποιεί συγκρίσεις της ταχύτητας του οχήματος και της ταχύτητας του τροχού. Καθώς μη εγκεκριμένα ελαστικά ενδέχεται να επηρεάσουν την ταχύτητα του τροχού, το ABS ενδέχεται να λάβει λανθασμένα δεδομένα και η απόσταση φρεναρίσματος να επιμηκυνθεί.

ΠΡΟΣΟΧΗ: Το ABS δεν μπορεί να προστατέψει τον αναβάτη από όλους τους κινδύνους και δεν υποκαθιστά την αναγκαιότητα της ασφαλούς οδήγησης. Να έχετε υπόψη σας τον τρόπο λειτουργίας του ABS καθώς και τους περιορισμούς του. Ο αναβάτης έχει την ευθύνη της οδήγησης με την κατάλληλη ταχύτητα και συμπεριφορά που αρμόζει στον εκάστοτε καιρό, στην κατάσταση του δρόμου και τις κυκλοφοριακές συνθήκες.

8. ΕΛΕΓΧΟΣ – ΕΚΚΙΝΗΣΗ ΤΟΥ ΚΙΝΗΤΗΡΑ

ΠΡΟΣΟΧΗ:

- Παρακαλούμε ελέγξτε εάν τα καύσιμα και τα λάδια είναι επαρκή ή όχι πριν εκκινήσετε.
- Για να εκκινήσετε τον κινητήρα, το scooter πρέπει να στηρίζεται στο κεντρικό σταντ και το πίσω φρένο να είναι πατημένο για να αποφευχθεί τυχόν ξαφνική του κίνηση προς τα εμπρός.

1. Βεβαιωθείτε ότι ο κεντρικός διακόπτης είναι στη θέση .
2. Βεβαιωθείτε ότι το πλαϊνό σταντ είναι πλήρως ανεβασμένο.
3. Γυρίστε το κλειδί στη θέση ON.
4. Πατήστε την μανέτα του εμπρόσθιου ή οπισθίου φρένου.
5. Με το γκάζι κλειστό, πιέστε τη μίζα κρατώντας ταυτόχρονα πατημένο το φρένο.

[Παρατήρηση! Πριν εκκινήσετε, κρατήστε πατημένο το οπίσθιο φρένο.]

ΠΡΟΣΟΧΗ:

- Προκειμένου να αποφύγετε τυχόν ζημιά στη μίζα, παρακαλούμε μην πιέζετε το κουμπί της μίζας για περισσότερο από 15 συνεχόμενα δευτερόλεπτα.
- Εάν ο κινητήρας δεν μπορέσει να εκκινήσει ενώ έχετε πιέσει το κουμπί της μίζας για 15 συνεχόμενα δευτερόλεπτα περίπου, διακόψτε την προσπάθεια και αφού περιμένετε 10 δευτερόλεπτα περίπου ξαναπροσπαθήστε.
- Είναι δύσκολο να εκκινήσει ο κινητήρας, αν το όχημα έχει μείνει σβηστό για μεγάλο χρονικό διάστημα ή αμέσως μετά τον ανεφοδιασμό καυσίμου όταν το ντεπόζιτο είχε αδειάσει τελείως από καύσιμο. Σε αυτές τις περιπτώσεις ενδεχομένως να χρειαστούν αρκετές προσπάθειες. Το γκάζι θα πρέπει να παραμένει πάντα κλειστό όταν πατάτε το κουμπί της μίζας για να εκκινήσει.
- Μπορεί να χρειαστούν αρκετά λεπτά για να ζεσταθεί ο κινητήρας αν το scooter έχει παραμείνει για αρκετές ώρες εκτός λειτουργίας και είναι εντελώς κρύο.
- Η εξάτμιση εκπέμπει βλαβερά αέρια (CO), γι' αυτό παρακαλούμε φροντίστε να βάζετε σε λειτουργία το scooter σας σε καλά αεριζόμενο χώρο.

ΣΒΗΣΙΜΟ ΚΙΝΗΤΗΡΑ

- Κλείστε το γκάζι πλήρως
- Γυρίστε το διακόπτη λειτουργίας του κινητήρα στη θέση .
- Τοποθετήστε το scooter σε οριζόντια επιφάνεια και παρκάρετέ το στο πλαϊνό ή στο κεντρικό σταντ.
- Κλειδώστε το τιμόνι.



9. ΧΡΗΣΙΜΕΣ ΣΥΜΒΟΥΛΕΣ ΚΑΤΑ ΤΗΝ ΟΔΗΓΗΣΗ

ΣΤΡΩΣΙΜΟ

Κατά τα πρώτα 1000 χιλιόμετρα λειτουργίας, ακολουθήστε τις παρακάτω οδηγίες για να διασφαλίσετε την αξιοπιστία και την απόδοση του scooter σας. Διαβάστε προσεκτικά τα ακόλουθα:

- Αποφύγετε το απότομο άνοιγμα του γκαζιού.
- Αποφύγετε το απότομο φρενάρισμα.
- Μέχρι τα 1000χλμ μην οδηγείτε το scooter σε υψηλές στροφές.
- Αποφύγετε την παρατεταμένη οδήγηση με χαμηλή ταχύτητα για να αποφύγετε «πατινάρισμα» του συμπλέκτη.
- Οδηγείτε συντηρητικά.

⚠ ΠΡΟΣΟΧΗ:

- Ποτέ μη λειτουργείτε τον κινητήρα στην κόκκινη ζώνη του στροφόμετρου κατά τη διάρκεια της περιόδου στρωσίματος .
- Μην επιβαρύνεται την λειτουργία του κινητήρα .
- Αν προκύψει οποιοδήποτε σύμπτωμα με τον κινητήρα, επισκεφθείτε έναν συνεργάτη της SYM.

ΧΡΗΣΗ ΤΟΥ ΓΚΑΖΙΟΥ

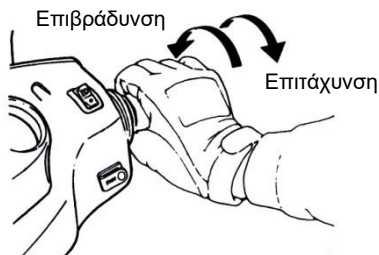

Επιτάχυνση: Για να αυξήσετε ταχύτητα. Όταν οδηγείτε σε επίπεδο δρόμο γυρίστε το γκάζι αργά έτσι ώστε να αυξηθεί η ταχύτητα του οχήματός σας.

Επιβράδυνση: Γυρίστε το γκάζι προς αυτή την κατεύθυνση για να μειώσετε ταχύτητα.

ΠΑΡΚΑΡΙΣΜΑ

• Πλησιάζοντας στο χώρο παρκαρίσματος:

- 1.Ανάψτε το φλας έγκαιρα, προσέχοντας τα οχήματα μπροστά, πίσω, αριστερά και δεξιά σας, έπειτα πάρτε την εσωτερική γραμμή και πλησιάστε αργά.
- 2.Κλείστε το γκάζι και φρενάρετε ομαλά. (Το φως των φρένων θα ανάψει προειδοποιώντας τους οδηγούς που ακολουθούν.)

• Όταν σταματάτε ολοκληρωτικά:

- 3.Σβήστε το φλας και γυρίστε το κλειδί στη θέση «OFF» για να σβήσει ο κινητήρας.
- 4.Για να παρκάρετε το scooter, δείτε τις ενότητες για το πλαϊνό και κεντρικό σταντ.

Υπενθύμιση: Κλειδώστε το τιμόνι και αφαιρέστε το κλειδί μετά το παρκάρισμα για να αποφύγετε τυχόν κλοπή του οχήματός σας.

⚠ ΠΡΟΕΙΔΟΠΟΙΗΣΗ:

Παρκάρετε το όχημά σας σε ασφαλές μέρος όπου δε θα επηρεάζει την κυκλοφορία των οχημάτων.

Ανάψτε το φλας προς την κατεύθυνση που θέλετε να κινηθείτε, βεβαιωθείτε ότι δεν έρχεται άλλο όχημα από πίσω σας και ξεκινήστε.



10. ΕΛΕΓΧΟΣ ΚΑΙ ΣΥΝΤΗΡΗΣΗ ΠΡΙΝ ΤΗΝ ΟΔΗΓΗΣΗ

Παρακαλούμε συμβουλευτείτε το πρόγραμμα συντήρησης, το οποίο είτε θα σας δοθεί από το κατάστημα πώλησης είτε θα το βρείτε στην ιστοσελίδα μας www.gorgolis.gr

ΕΠΙΘΕΩΡΗΣΗ ΡΟΥΤΙΝΑΣ

Αντικείμενα προς Έλεγχο		Σημεία Ελέγχου
Λάδι μηχανής		Υπάρχει αρκετό λάδι στη μηχανή;
Καύσιμα		Υπάρχουν αρκετά; Είναι 95 οκτανίων (αμόλυβδη) ή παραπάνω
Φρένα	Εμπρόσθιο	Κατάσταση φρένων; (Ελεύθερη διαδρομή μανέτας φρένου: 10~20mm)
	Οπίσθιο	Κατάσταση φρένων; (Ελεύθερη διαδρομή μανέτας φρένου: 10~30mm)
Ελαστικά	Εμπρόσθιο	Είναι κανονική η πίεση των ελαστικών; kgf-cm ² (PSI) 1,8 (25)
	Οπίσθιο	Είναι κανονική η πίεση των ελαστικών; kgf-cm ² (PSI) 2 (28) για ένα άτομο, 2,3 (32) για δύο άτομα
Τιμόνι		Υπάρχει αφύσικο τρέμουλο στο τιμόνι ή είναι δύσκολο να το στρίψετε;
Κοντέρ, φώτα, και καθρέφτης		Λειτουργεί κανονικά; Ανάβουν τα φώτα; Είναι σωστά ρυθμισμένοι οι καθρέφτες;
Σφίξιμο των κυρίων μερών		Οι βίδες, τα παξιμάδια είναι χαλαρά;
Ψυκτικό		Υπάρχει αρκετό ψυκτικό;

ΠΡΟΕΙΔΟΠΟΙΗΣΗ:

- Εάν εμφανιστεί κάποιο πρόβλημα κατά τη διάρκεια της επιθεώρησης, διορθώστε το πριν ξαναχρησιμοποιήσετε το scooter, και φροντίστε να ελέγξετε και να επισκευάσετε το scooter σας σε συνεργάτη της SYM εάν κρίνεται απαραίτητο.

ΕΠΙΘΕΩΡΗΣΗ ΚΑΙ ΑΛΛΑΓΗ ΛΑΔΙΟΥ ΚΙΝΗΤΗΡΑ

ΕΠΙΘΕΩΡΗΣΗ:

- Χρησιμοποιήστε το κεντρικό σταντ για να στηρίξετε το scooter σε επίπεδο έδαφος, αφήστε τον κινητήρα να λειτουργήσει για 3-5 λεπτά. Σβήστε τον κινητήρα και αφήστε τα λάδια να καταλαγιάσουν. Βυθίστε το δείκτη λαδιού (**χωρίς να τον βιδώσετε**) και έπειτα αφαιρέστε τον για να ελέγξετε τη στάθμη του λαδιού.
- Κάθε 1000χλμ, παρακαλούμε ελέγξτε τη στάθμη του λαδιού από το σημείο ελέγχου. Η στάθμη πρέπει να βρίσκεται ανάμεσα στο ανώτερο και το κατώτερο όριο όπως φαίνεται στην παρακάτω εικόνα.

Προσθέστε λάδι μέχρι το ανώτερο σημείο ένδειξης στο δείκτη της στάθμης λαδιού εάν το λάδι είναι κάτω του κατώτερου ορίου. (Ελέγξτε τον κύλινδρο, στρόφαλο κλπ. για διαρροή.)

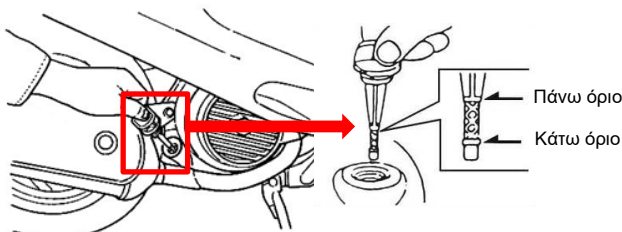



ΑΛΛΑΓΗ ΛΑΔΙΟΥ:

Για αλλαγή λαδιού, επισκεφθείτε έναν συνεργάτη της SYM.

- Αλλάξτε το λάδι του κινητήρα σύμφωνα με το πρόγραμμα συντήρησης
- Καθαρίστε τη σήτα λαδιού σύμφωνα με το πρόγραμμα συντήρησης
- Για να διατηρήσετε τη μέγιστη απόδοση του κινητήρα, ελέγξτε εάν το λάδι του κινητήρα είναι αρκετό κάθε 1000km. Προσθέστε λάδι μέχρι το ανώτερο σημείο ένδειξης του δείκτη εάν έχει βρεθεί ότι είναι ανεπαρκές.
- Λάδι κινητήρα: Χρησιμοποιείτε τύπο λαδιού σύμφωνα με το πρόγραμμα συντήρησης, αλλιώς τυχόν ζημιά δεν καλύπτεται από εγγύηση.
- Συνιστώμενο λάδι: **Scooter 4T, προδιαγραφών σύμφωνα με το πρόγραμμα συντήρησης**
- Χωρητικότητα λαδιού: **1,05L (1L για κανονική αλλαγή)**

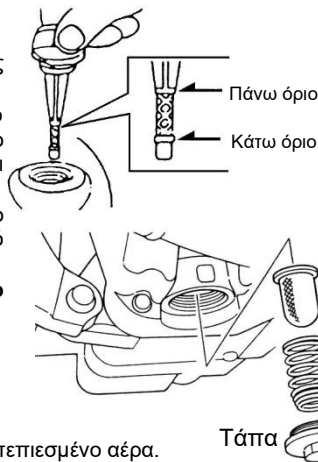

Καθαρισμός σήτας λαδιού:

Αφαιρέστε την τάπα και την σήτα. Καθαρίστε την σήτα με βενζίνη ή με πετρευσμένο αέρα.



ΠΡΟΕΙΔΟΠΟΙΗΣΗ:

- Η ένδειξη του επιπέδου του λαδιού θα είναι λανθασμένη εάν πραγματοποιήσετε τον έλεγχο ενώ το scooter είναι παρκαρισμένο σε μη επίπεδο έδαφος ή εάν το ελέγξετε αμέσως μετά το σβήσιμο του κινητήρα.
- Ο κινητήρας και το τελικό εξάτμισης είναι ζεστά αμέσως μετά το σβήσιμο του κινητήρα. Δείξτε ιδιαίτερη προσοχή ώστε να μην καείτε όταν ελέγχετε ή αντικαθιστάτε το λάδι στον κινητήρα.

ΕΛΕΓΧΟΣ ΚΑΥΣΙΜΩΝ

- Γυρίστε τον κεντρικό διακόπτη στη θέση «ON» και ελέγξτε τη θέση του δείκτη καυσίμων ώστε να βεβαιωθείτε ότι έχετε αρκετά καύσιμα στο ρεζερβουάρ.
- Ο κινητήρας αυτού του scooter είναι σχεδιασμένος για χρήση αμόλυβδης βενζίνης από 95 οκτάνια και πάνω.
- Ασφαλίστε σταθερά το κεντρικό σταντ στο έδαφος, κλείστε τον κινητήρα και κρατήστε μακριά από το scooter τυχόν φλόγες κατά τη διάρκεια του ανεφοδιασμού.
- Μη γεμίζετε με καύσιμα πάνω από το ανώτερο όριο ένδειξης όταν ανεφοδιάζετε.
- Βεβαιωθείτε ότι έχετε κλείσει σωστά την τάπα ρεζερβουάρ.

ΕΛΕΓΧΟΣ ΚΑΙ ΑΛΛΑΓΗ ΛΑΔΙΟΥ ΜΕΤΑΔΟΣΗΣ

ΕΛΕΓΧΟΣ:

- Χρησιμοποιήστε το κεντρικό σταντ για να στηρίξετε το scooter σε επίπεδο έδαφος και αφού κλείσετε τον κινητήρα περιμένετε για 3~5 λεπτά. Αφαιρέστε την τάπα εξαγωγής λαδιού μετάδοσης αφού πρώτα τοποθετήσετε ένα δοχείο συλλογής ούτως ώστε να μπορέσετε να μετρήσετε την ποσότητα που έχετε εξάγει. Μετά από επισκευή: 110 c.c. / σε αλλαγή: 100 c.c.

ΑΝΤΙΚΑΤΑΣΤΑΣΗ ΛΑΔΙΟΥ:

- Σταματήστε τον κινητήρα και χρησιμοποιήστε το κεντρικό σταντ για να στηρίξετε το scooter σε επίπεδο έδαφος. Αφαιρέστε την τάπα εξαγωγής λαδιού μετάδοσης και αφήστε το λάδι να τρέξει.
- Επανατοποθετήστε την τάπα εξαγωγής και σφίξτε την. Γεμίστε με καινούριο λάδι μετάδοσης και τοποθετήστε την τάπα σφιχτά. (Βεβαιωθείτε ότι οι τάπες είναι καλά σφιγμένες και ελέγξτε ότι δεν υπάρχει διαρροή.)
- Συνιστώμενο λάδι: Genuine SYM HYPOLD GEAR OIL (SAE 85W-140).

ΕΛΕΓΧΟΣ ΚΑΙ ΡΥΘΜΙΣΗ ΚΕΝΩΝ ΜΑΝΕΤΑΣ ΦΡΕΝΩΝ

ΕΛΕΓΧΟΣ: (Ο έλεγχος των διάκενων στις μανέτες φρένων πρέπει να γίνεται με τον κινητήρα εκτός λειτουργίας)

- Διάκενα της μανέτας για το εμπρόσθιο και οπίσθιο φρένο.

Καθώς ελέγχετε τις μανέτες για τα φρένα του εμπρόσθιου και οπίσθιου τροχού, το κενό των μανετών (η απόσταση από σημείο που δεν πιέζεται καθόλου η μανέτα μέχρι να ξεκινήσουν τα φρένα να ενεργούν) πρέπει να είναι περίπου 20–30mm. Δεν είναι φυσιολογική η σπογγώδης αίσθηση στις μανέτες των φρένων όταν τις πατάτε με δύναμη.

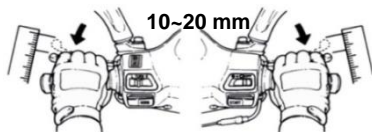

ΕΛΕΓΧΟΣ ΤΟΥ ΣΥΣΤΗΜΑΤΟΣ ΦΡΕΝΩΝ

(Διαρροές, φθορές)

Θα πρέπει να πραγματοποιείτε συχνά οπτικό έλεγχο στο σύστημα και στις σωληνώσεις των φρένων. Ελέγξτε για διαρροές, φθορές, τυχόν ξέσφιχτους συνδέσμους, χρησιμοποιώντας τα κατάλληλα εργαλεία και ελέγξτε για τυχόν κραδασμούς στο τιμόνι κατά την οδήγηση. Επίσης ελέγξτε εάν υπάρχει παρεμβολή στις σωληνώσεις των φρένων από κάποιο άλλο υλικό. Εάν παρατηρήσετε κάποιο πρόβλημα θα πρέπει να απευθυνθείτε σε ένα από τα εξειδικευμένα συνεργεία της SYM.

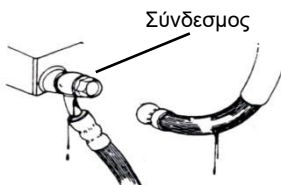

⚠️ ΠΡΟΣΟΧΗ:

- Παρακαλούμε πολύ, οδηγείτε το scooter σας σε στεγνό δρόμο με χαμηλή ταχύτητα και δοκιμάστε το εμπρόσθιο και το οπίσθιο φρένο προκειμένου να διαπιστώσετε τυχόν δυσλειτουργία έτσι ώστε να διασφαλίσετε ότι το scooter σας βρίσκεται στην ιδανική κατάσταση για ασφαλή οδήγηση.

Ελέγχοντας το εμπρόσθιο και οπίσθιο φρένο

- Ελέγξτε το εμπρόσθιο φρένο από τη μεριά της δαγκάνας. Τα τακάκια των φρένων πρέπει να αντικαθίστανται όταν η γραμμή στο υλικό τριβής έχει εξαλειφθεί.

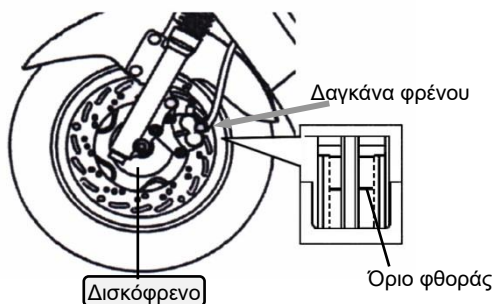

Έλεγχος της στάθμης των υγρών φρένων

- Σταθεμύστε το scooter σε επίπεδο έδαφος. Γυρίστε το τιμόνι δεξιά και ελέγξτε το αριστερό δοχείο υγρών φρένου. Γυρίστε το τιμόνι αριστερά και ελέγξτε το δεξί δοχείο υγρών φρένου.. Εάν η στάθμη βρίσκεται κάτω από τη γραμμή «LOWER» συνίσταται η συμπλήρωση υγρών μέχρι το ανώτερο επιτρεπτό σημείο, από έναν συνεργάτη της SYM. Προτείνεται τύπος υγρών (DOT3 ή DOT 4).

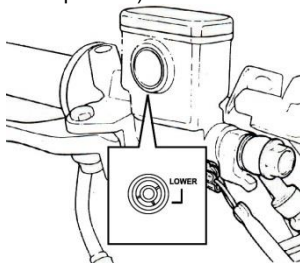

Αναπλήρωση υγρών φρένου

Για πλήρωση υγρών φρένου, παρακαλούμε επισκεφθείτε έναν συνεργάτη της SYM.

⚠️ ΠΡΟΣΟΧΗ:

- Μη χρησιμοποιείτε δύο διαφορετικούς τύπους υγρών φρένου προκειμένου να αποφύγετε τυχόν χημική αντίδραση.



ΔΙΑΚΕΝΟ ΚΑΙ ΡΥΘΜΙΣΗ ΤΗΣ ΧΕΙΡΟΛΑΒΗΣ ΓΚΑΖΙΟΥ

- Ελέγξτε ότι το διάκενο του γκαζιού είναι 5~10° περιστροφής έτσι ώστε το άνοιγμα της πεταλούδας να ξεκινά μετά από τις 5~10° περιστροφής.
- Για ρύθμιση του διακένου γκαζιού, επισκεφθείτε έναν συνεργάτη της SYM.

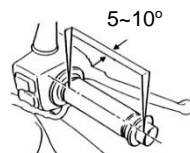

Σημεία ελέγχου:

1. Ελέγξτε τη ντίζα γκαζιού προκειμένου να δείτε αν κινείται ομαλά κατά το άνοιγμα και το κλείσιμο αντίστοιχα.
2. Γυρίστε το τιμόνι από άκρη σε άκρη και ελέγξτε εάν η ντίζα γκαζιού κινείται ελεύθερα.

ΕΛΕΓΧΟΣ ΚΑΙ ΣΥΝΤΗΡΗΣΗ ΤΗΣ ΜΠΑΤΑΡΙΑΣ

- Αυτό το scooter διαθέτει μπαταρία κλειστού τύπου, γι' αυτό δεν είναι απαραίτητος ο έλεγχος και η προσθήκη ηλεκτρολύτη.

Απευθυνθείτε έναν συνεργάτη της SYM για έλεγχο, σε περίπτωση που παρουσιαστεί κάποια δυσλειτουργία.

[Καθαρισμός των ακροδεκτών]

Αφαιρέστε τους ακροδέκτες της μπαταρίας και καθαρίστε τους εάν είναι βρώμικοι ή εμφανίζουν κάποια διάβρωση.

Η διαδικασία αφαίρεσης της μπαταρίας έχει ως εξής:

Γυρίστε τον κεντρικό διακόπτη στη θέση «OFF», στη συνέχεια ανοίξτε το ντουλαπάκι όπου βρίσκεται η μπαταρία και ξεβιδώστε πρώτα τη βίδα του αρνητικού πόλου αποσυνδέοντας τον. Στη συνέχεια ξεβιδώστε τη βίδα του θετικού πόλου αποσυνδέοντας τον και αυτόν.

Αρνητικός

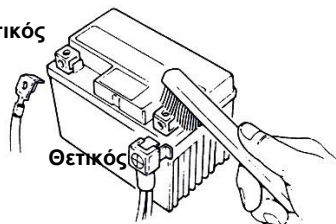

Θετικός

Συντήρηση μπαταρίας

Η σωστή φόρτιση της μπαταρίας είναι ευθύνη του ιδιοκτήτη. Αν δεν το κάνετε αυτό, μπορεί να προκληθεί βλάβη της μπαταρίας. Εάν δεν οδηγείτε το scooter συχνά, ελέγξτε την τάση της μπαταρίας εβδομαδιαίως με ένα βολτόμετρο. Εάν η τάση πέσει κάτω από 12,0 V, χρησιμοποιήστε μια κατάλληλη μπαταρία μοτοσικλέτας για να φορτίσετε την μπαταρία. Ακολουθήστε τις οδηγίες του φορτιστή μπαταρίας για να φορτίσετε την μπαταρία. Επικοινωνήστε με έναν συνεργάτη της SYM για κατάλληλους φορτιστές μπαταριών.



ΠΡΟΣΟΧΗ:

- Καθαρίστε τους πόλους της μπαταρίας με ζεστό νερό εάν είναι διαβρωμένοι ή έχουν κάποια άσπρη σκόνη επάνω τους.
- Εάν υπάρχει μία φανερή διάβρωση στους ακροδέκτες, αποσυνδέστε τα καλώδια και καθαρίστε τη διαβρωμένη επιφάνεια χρησιμοποιώντας συρματόβουρτσα ή σμυριδόπανο.
- Συναρμολογήστε ξανά τους πόλους της μπαταρίας και επαλείψτε με ένα λεπτό στρώμα γράσου.
- Επανατοποθετήστε τη μπαταρία με την αντίστροφη διαδικασία.



ΠΡΟΣΟΧΗ:

- Αυτή η μπαταρία είναι κλειστού τύπου. Ποτέ μην προσπαθείτε να αφαιρέσετε τα καπάκια.
- Προκειμένου να εμποδιστεί η διαρροή ρεύματος και η αποφόρτιση της μπαταρίας όταν το scooter βρεθεί σε ακινησία για μεγάλη περίοδο: Αφαιρέστε τη μπαταρία από το scooter, τοποθετήστε την σε εύαερο και σκοτεινό χώρο αφού πρώτα έχει φορτιστεί πλήρως. Αποσυνδέστε τον αρνητικό πόλο της μπαταρίας εάν αυτή εξακολουθεί να βρίσκεται πάνω στο scooter.
- Εάν χρειάζεται αντικατάσταση, αντικαταστήστε την με μία ίδια κλειστού τύπου.
- **Μην επιχειρείτε να αποσυνδέσετε την μπαταρία ενώ ο κινητήρας είναι σε λειτουργία, προκειμένου να αποφύγετε τυχόν ζημιά στα ηλεκτρικά μέρη του scooter.**

ΕΛΕΓΧΟΣ ΕΛΑΣΤΙΚΩΝ

1. Τα ελαστικά θα πρέπει να ελέγχονται και να φουσκώνονται με τον κινητήρα κλειστό.
2. Εάν τα ελαστικά ακουμπώντας το scooter στο έδαφος δείχνουν «καθισμένα» ελέγξτε την πίεση του αέρα με το ανάλογο εργαλείο και συμπληρώστε αν χρειάζεται με τον απαιτούμενο αέρα.
3. Η πίεση πρέπει να ελέγχεται με το ανάλογο εργαλείο όταν τα ελαστικά είναι κρύα.

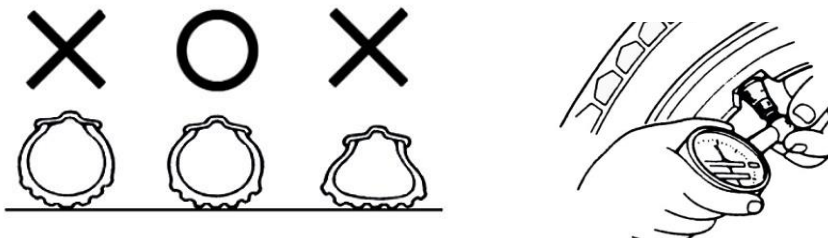

ΠΑΡΑΚΑΛΟΥΜΕ ΑΝΑΦΕΡΘΕΙΤΕ ΣΤΟΝ ΠΙΝΑΚΑ ΕΠΙΘΕΩΡΗΣΗΣ ΡΟΥΤΙΝΑΣ ΓΙΑ ΝΑ ΔΕΙΤΕ ΤΙΣ ΕΝΔΕΙΚΤΙΚΕΣ ΤΙΜΕΣ ΓΙΑ ΤΗΝ ΠΙΕΣΗ ΤΩΝ ΕΛΑΣΤΙΚΩΝ



- Οπτικός έλεγχος στα μετωπικά και πλαϊνά μέρη του ελαστικού για ρωγμές ή φθορές.
- Οπτικός έλεγχος των ελαστικών για τυχόν σφηνωμένες ακίδες ή μικρές πέτρες στο πέλμα.
- Ελέγξτε τον δείκτη βάθους πέλματος για να δείτε εάν το πέλμα του ελαστικού είναι επαρκές.
- Ένα ελαστικό στο οποίο ο δείκτης πέλματος μας δείχνει ότι το ελαστικό έχει φθαρεί, τότε πρέπει να αντικατασταθεί άμεσα.



ΠΡΟΣΟΧΗ:

- Κακή πίεση του ελαστικού, λανθασμένη φορά ή σκίσιμο αποτελούν τις σημαντικότερες αιτίες για την απώλεια του ελέγχου του τιμονιού ή κλατάρισμα του ελαστικού.

ΕΛΕΓΧΟΣ ΤΙΜΟΝΙΟΥ ΚΑΙ ΕΜΠΡΟΣΘΙΩΝ ΑΜΟΡΤΙΣΕΡ

- Πραγματοποιήστε τον έλεγχο με σβηστό τον κινητήρα και χωρίς το κλειδί στον κεντρικό διακόπτη.
- Οπτικός έλεγχος των εμπρόσθιων αμορτισέρ για τυχόν ζημιές.
- Ταλαντώστε το τιμόνι πιέζοντάς το πάνω κάτω και ελέγξτε τα αμορτισέρ για τυχόν θορύβους εξαιτίας των συνδέσμων.
- Ελέγξτε τις βίδες και τα παξιμάδια στα εμπρόσθια αμορτισέρ με ειδικά εργαλεία ώστε να είναι σφιγμένα καλά.
- Κουνήστε το τιμόνι πάνω-κάτω, δεξιά-αριστερά, μπρος-πίσω και ελέγξτε εάν έχει αρκετή αντίσταση και αν τραβάει από τη μια πλευρά.
- Επισκεφτείτε έναν συνεργάτη της SYM για έλεγχο ή ρύθμιση εάν συναντήσετε οποιαδήποτε ανωμαλία στο scooter σας.

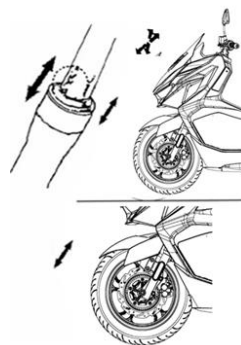



ΕΛΕΓΧΟΣ ΚΑΙ ΑΛΛΑΓΗ ΑΣΦΑΛΕΙΩΝ

Οι ασφάλειες βρίσκονται στην ασφαλειοθήκη δίπλα από τη μπαταρία (15A*3+20A*2+25A).

Αν μια ασφάλεια καεί, ελέγξτε το ηλεκτρικό σύστημα για να προσδιορίσετε την αιτία και αντικαταστήστε τη με μια νέα ασφάλεια κατάλληλης έντασης ή επισκεφτείτε έναν συνεργάτη της SYM. Μην αντικαταστήσετε με άλλο υλικό εκτός από την καθορισμένη ασφάλεια. Ελέγξτε το scooter σας έναν συνεργάτη της SYM, εάν η ασφάλεια καεί επανειλημμένα.

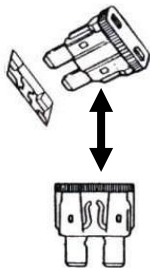

Καμένη ασφάλεια

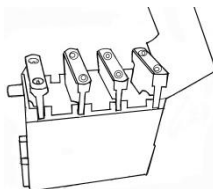

Αφαίρεση

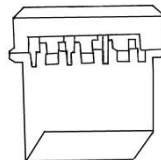

Προσθήκη

ΕΛΕΓΧΟΣ ΦΛΑΣ ΚΑΙ ΚΟΡΝΑΣ

- Γυρίστε τον κεντρικό διακόπτη στη θέση «ON».
- Γυρίστε τον διακόπτη των φλας αριστερά και έπειτα δεξιά ελέγχοντας κάθε φορά ότι τα εμπρόσθια και οπίσθια (δεξιά και αριστερά) φλας αναβοσβήνουν και ελέγξτε επίσης ότι ακούγεται ο προειδοποιητικός ήχος.
- Ελέγξτε εάν τα κρύσταλλα των φλας είναι λερωμένα, ραγισμένα ή ξεβιδωμένα.
- Πατήστε το κουμπί της κόρνας για να ελέγξετε αν λειτουργεί κανονικά.

⚠ ΠΡΟΣΟΧΗ:

- Για τα φλας θα πρέπει να χρησιμοποιούνται λάμπες ειδικών προδιαγραφών, διαφορετικά θα επηρεαστεί η κανονική λειτουργία τους.
- Ανάψτε το φλας πριν στρίψετε ή αλλάξετε λωρίδα κυκλοφορίας για να προειδοποιήσετε τα οχήματα που ακολουθούν.
- Σβήστε το φλας αμέσως μετά τη χρήση του, διαφορετικά τα αναμμένα φλας μπορεί να μπερδέψουν τους οδηγούς που ακολουθούν.

ΕΛΕΓΧΟΣ ΕΜΠΡΟΣΘΙΩΝ ΚΑΙ ΟΠΙΣΘΙΩΝ ΦΑΝΩΝ

- Ανάψτε τον κινητήρα και ελέγξτε εάν ο εμπρόσθιος και οπίσθιος φανός ανάβουν.
- Ελέγξτε τη φωτεινότητα και την κατεύθυνση της δέσμης του εμπρόσθιου φανού, ρίχνοντας το φως επάνω σε ένα τοίχο και δείτε εάν φέγγει σωστά.
- Ελέγξτε εάν το κρύσταλλο του εμπρόσθιου φανού είναι λερωμένο, ραγισμένο ή ξεβιδωμένο.

ΕΛΕΓΧΟΣ ΤΟΥ ΦΑΝΟΥ ΦΡΕΝΟΥ

- Γυρίστε τον κεντρικό διακόπτη στη θέση «ON», πατήστε πρώτα τη μανέτα του εμπρόσθιου φρένου και ελέγξτε αν το φως του φρένου (stop) ανάβει. Κάντε το ίδιο και με τη μανέτα οπίσθιου φρένου.
- Ελέγξτε εάν το κρύσταλλο του οπίσθιου φανού είναι λερωμένο, ραγισμένο ή ξεβιδωμένο.

⚠ ΠΡΟΣΟΧΗ:

- Χρησιμοποιήστε μόνο λάμπες ειδικών προδιαγραφών και όχι διαφορετικές προκειμένου να αποφύγετε καταστροφή του ηλεκτρικού συστήματος, κάψιμο των λαμπών και αποφόρτιση της μπαταρίας.
- Μην τροποποιείτε ή προσθέτετε άλλα ηλεκτρικά μέρη προκειμένου να αποφύγετε τυχόν υπερκατανάλωση ή βραχυκύκλωμα, που μπορεί να έχει ως αποτέλεσμα τη φωτιά και το κάψιμο του scooter σε σοβαρότερες περιπτώσεις.

ΕΛΕΓΧΟΝΤΑΣ ΓΙΑ ΔΙΑΡΡΟΗ ΚΑΥΣΙΜΩΝ

- Ελέγξτε το ρεζερβουάρ, την τάπα ρεζερβουάρ, σωληνώσεις βενζίνης για διαρροές.

ΕΛΕΓΧΟΝΤΑΣ ΤΗ ΛΙΠΑΝΣΗ ΣΤΟΥΣ ΔΙΑΦΟΡΟΥΣ ΜΗΧΑΝΙΣΜΟΥΣ

- Ελέγξτε εάν οι άξονες έχουν αρκετή λίπανση.
(Για παράδειγμα, στο κεντρικό και πλαϊνό σταντ, στις μανέτες φρένου κ.τ.λ.)

ΕΛΕΓΧΟΝΤΑΣ ΤΟ ΜΠΟΥΖΙ

- Αφαιρέστε την πίπα από το μπουζί και αφαιρέστε το μπουζί χρησιμοποιώντας το κατάλληλο εργαλείο (μπουζόκλειδο).
- Ελέγξτε το ηλεκτρόδιο αν είναι βρώμικο ή καπνισμένο.
- Αφαιρέστε την κάπνα από το ηλεκτρόδιο χρησιμοποιώντας συρματόβουρτσα, καθαρίστε το με βενζίνη και σκουπίστε καλά με ένα στεγνό πανί.
- Ελέγξτε το ηλεκτρόδιο και ρυθμίστε το διάκενό του σε 0.6-0.7 mm. (Ελέγξτε το με ένα ειδικό feeler). Σφίξτε το μπουζί με το χέρι όσο πάει και συνεχίστε για άλλη 1/2~3/4 στροφές με ειδικό κλειδί (ροπή σφίξης 1.2 kgf-m).

ΠΡΟΕΙΔΟΠΟΙΗΣΗ:

- Ο κινητήρας είναι πολύ ζεστός μετά την οδήγηση. Προσέξτε μην καείτε.
- Χρησιμοποιήστε μόνο το μπουζί που προτείνεται από τον κατασκευαστή (αναφερθείτε στο πρόγραμμα συντήρησης).

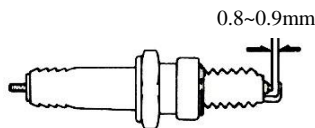

ΕΛΕΓΧΟΝΤΑΣ ΤΟ ΦΙΛΤΡΟ ΑΕΡΟΣ

Ένα βρώμικο φίλτρο αέρα μπορεί να μειώσει την απόδοση του κινητήρα και να αυξήσει την κατανάλωση καυσίμου. Το φίλτρο αέρα βρίσκεται πίσω από τον εμπρόσθιο αριστερό χώρο αποθήκευσης (A).

- Αφαιρέστε τις βίδες του καλύμματος του φίλτρου αέρος.
- Αφαιρέστε το κάλυμμα του φίλτρου αέρος.
- Αφαιρέστε τις βίδες του φίλτρου αέρος.
- Αφαιρέστε και αντικαταστήστε το φίλτρο αέρος.
- Για να τοποθετήσετε το φίλτρο αέρος ακολουθείστε την αντίστροφη διαδικασία.
- Μετά την αντικατάσταση του φίλτρου αέρος, επαναπρογραμματίστε το σύστημα ψεκασμού του οχήματος.

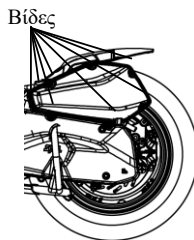

Σημείωση:

- Βεβαιωθείτε ότι κατά τον έλεγχο του φίλτρου δεν εισέρχεται σκόνη ή ξένα αντικείμενα.
- Το αυλάκι πρέπει να καθαριστεί πριν τοποθετήσετε το φίλτρο αέρος.
- Χρησιμοποιείται γνήσιο φίλτρο αέρος SYM για την καλύτερη απόδοση του κινητήρα.

11. ΣΥΣΤΗΜΑ ΥΓΡΟΨΥΞΗΣ

ΕΛΕΓΧΟΣ ΚΑΙ ΕΠΙΘΕΩΡΗΣΗ ΣΥΣΤΗΜΑΤΟΣ ΨΥΞΗΣ

(Έλεγχος της στάθμης του αντιψυκτικού)

1. Στηρίξτε το scooter στο κεντρικό σταντ σε επίπεδο έδαφος.
2. Ελέγξτε το ψυγείο και τις σωληνώσεις για διαρροές.
3. Ελέγξτε το έδαφος όπου είναι παρκαρισμένο το όχημα για τυχόν λεκέδες από ψυκτικό υγρό.

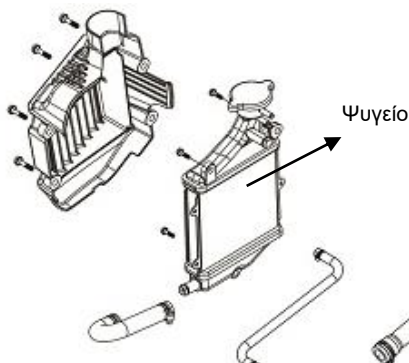

ΑΝΑΠΛΗΡΩΣΗ ΑΝΤΙΨΥΚΤΙΚΟΥ ΥΓΡΟΥ

Έχετε πάντα καλά σφιγμένη την τάπα του ψυγείου.

1. Στηρίξτε το όχημα σε επίπεδο έδαφος, ώστε αυτό να είναι σε οριζόντια θέση.
 2. Ανοίξτε την τάπα από το δοχείο διαστολής, συμπληρώστε αντιψυκτικό υγρό μέχρι να φτάσει στο ανώτερο σημείο.
- Εάν το επίπεδο του αντιψυκτικού βρίσκεται πολύ χαμηλά και αυτό συμβαίνει συχνά, μπορεί αυτό να αποτελεί ένδειξη ότι υπάρχει κάποιο πρόβλημα στο σύστημα ψύξης.
 - Προκειμένου να αποφύγετε το σκούρισμα του ψυγείου μη χρησιμοποιείτε άλλα αντιψυκτικά πέραν αυτών που συνιστώνται από τον κατασκευαστή.

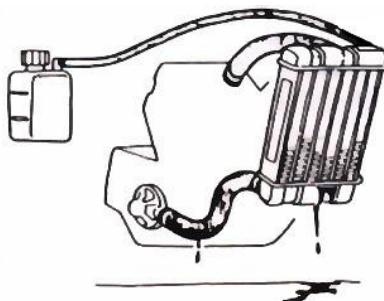

Προτεινόμενο αντιψυκτικό με πυκνότητα: 50%

Χωρητικότητα συστήματος ψύξης: 430 ml

Χωρητικότητα δοχείου διαστολής: 75-150 ml



ΠΡΟΣΟΧΗ:

- Χρησιμοποιείτε απεσταγμένο νερό όταν αναμειγνύετε το αντιψυκτικό.
- Παρακαλούμε δείξτε ιδιαίτερη προσοχή στην ποιότητα του ψυκτικού υγρού, διότι αντιψυκτικό φτωχής ποιότητας μπορεί να μικρύνει τη διάρκεια ζωής του συστήματος ψύξης.
- Το αντιψυκτικό θα πρέπει να αλλάζεται φυσιολογικά μία φορά το χρόνο.
- Μην ανοίγετε την τάπα του ψυγείου ενόσω ο κινητήρας είναι ζεστός, για να αποφύγετε τυχόν καψίματα από την υψηλή θερμοκρασία του υγρού. Η συντήρηση του κυκλώματος ψύξης πρέπει να γίνεται αφού ο κινητήρας έχει κρυώσει.



ΠΡΟΣΟΧΗ:

Παρακαλούμε, συμβουλευτείτε τον παρακάτω πίνακα που δείχνει το ποσοστό αντιψυκτικού που πρέπει να χρησιμοποιείται για διαφορετικές θερμοκρασίες, όταν το όχημα κινείται σε περιοχές με ακραίες θερμοκρασιακές συνθήκες (κάτω των 0 °C).



ΠΙΝΑΚΑΣ ΑΝΑΦΟΡΑΣ ΑΝΑΛΟΓΙΩΝ ΑΝΤΙΨΥΚΤΙΚΟΥ ΓΙΑ ΔΙΑΦΟΡΕΣ ΘΕΡΜΟΚΡΑΣΙΕΣ

1. Πίνακας αναλογιών αντιψυκτικού για διάφορες θερμοκρασίες:

Ποσοστό αντιψυκτικού	Θερμοκρασία	Παρατήρηση
20%	-8	50% αναλογία χρησιμοποιείται για όλα τα scooter πριν την παράδοση για να διασφαλίσουν την αποτελεσματικότητα του αντιψυκτικού
30%	-15	
40%	-24	
50%	-36	

2. Εάν το συγκεκριμένο αντιψυκτικό δεν είναι διαθέσιμο, χρησιμοποιείστε ένα παρόμοιο της ίδιας υψηλής ποιότητας.
3. Αυξήστε τη συχνότητα συντήρησης του αντιψυκτικού συστήματος όταν ο καιρός είναι εξαιρετικά κρύος.

ΣΥΣΤΗΜΑ ΕΛΕΓΧΟΥ ΠΡΟΣΦΥΣΗΣ (TCS) (εφόσον διαθέτει)

Το σύστημα ελέγχου πρόσφυσης (TCS) μειώνει την μεταδιδόμενη ισχύ του κινητήρα σε περιπτώσεις που ο οπίσθιος τροχός έχει μειωμένη πρόσφυση. Ο σκοπός του συστήματος είναι να διατηρεί την καλή πρόσφυση του οπίσθιου τροχού κατά την επιτάχυνση σε ολισθηρές επιφάνειες, όπως βρεγμένους, λασπωμένους και χωματίπους δρόμους. Όταν οι αισθητήρες του συστήματος ανιχνεύουν ότι ο οπίσθιος τροχός αρχίζει να χάνει πρόσφυση, το σύστημα παρεμβαίνει, ρυθμίζοντας την μεταδιδόμενη ισχύ του κινητήρα στον οπίσθιο τροχό έως ότου ανακτηθεί η πρόσφυση.

12. ΔΥΣΛΕΙΤΟΥΡΓΙΕΣ - ΠΡΟΒΛΗΜΑΤΑ

ΑΔΥΝΑΜΙΑ ΕΚΚΙΝΗΣΗΣ ΤΟΥ ΚΙΝΗΤΗΡΑ (ΔΙΑΔΙΚΑΣΙΑ ΑΝΤΙΜΕΤΩΠΙΣΗΣ ΠΡΟΒΛΗΜΑΤΩΝ)

- (1). Έχετε γυρίσει τον κεντρικό διακόπτη στη θέση «ON»;
- (2). Γυρίστε τον κεντρικό διακόπτη στη θέση «ON» και πιέστε την κόρνα. Εάν δεν ακούγεται, τότε ίσως έχει καεί η ασφάλεια.
- (3). Υπάρχουν αρκετά καύσιμα στο ρεζερβουάρ;
- (4). Πατάτε τις μανέτες του εμπρόσθιου ή οπίσθιου φρένου όταν πιέζετε το κουμπί της μίζας;
- (5). Επιβεβαιώστε ότι ο διακόπτης σβησίματος κινητήρα είναι στην θέση .
- (6). Γυρίστε τον κεντρικό διακόπτη στη θέση «ON», και πιέστε την κόρνα. Εάν δεν ακούγεται, τότε ίσως έχει καεί η ασφάλεια.
- (7). Είναι σηκωμένο το πλαϊνό σταντ;
- (8). Αν η προειδοποιητική λυχνία EFi ενεργοποιηθεί και παραμείνει αναμμένη, επικοινωνήστε με έναν συνεργάτη της SYM για επιθεώρηση.

【Σε περίπτωση που δεν συντρέχει κάποιος από τους παραπάνω λόγους και ο κινητήρας εξακολουθεί να μην εκκινεί, απευθυνθείτε σε έναν συνεργάτη της SYM για να ελέγξει το scooter σας】

ΑΝΑΜΜΕΝΗ ΛΥΧΝΙΑ EFi

Εάν η λυχνία ανάψει κατά την οδήγηση, επικοινωνήστε με έναν συνεργάτη της SYM για έλεγχο.

ΑΝΑΜΜΕΝΗ ΛΥΧΝΙΑ ABS

Αν αυτή η ενδεικτική λυχνία ανάψει κατά την οδήγηση όταν η ταχύτητα ξεπερνά τα 5 km / h ή αν η λυχνία δεν ανάβει όταν ο κεντρικός διακόπτης είναι στον «ON», τότε ενδέχεται να έχετε πρόβλημα με το σύστημα πέδησης.

Παρόλο που το σύστημα πέδησης θα συνεχίσει να λειτουργεί χωρίς λειτουργία ABS, η SYM σας προτείνει να ελέγξετε το scooter σας σε έναν συνεργάτη της SYM, εάν συμβεί κάποιο από τα παραπάνω συμπτώματα.

13. ΤΥΠΟΣ ΚΑΥΣΙΜΟΥ

- Τύπος καυσίμου: Αμόλυβδη βενζίνη.
- Περιεκτικότητα σε οκτάνια: (RON) 95 ή υψηλότερη.
- Περιεκτικότητα καυσίμου σε αλκόλη, έως 5%.
- Χωρητικότητα δοχείου καυσίμου: 7.5±0.2L.



14. ΠΡΟΕΙΔΟΠΟΙΗΣΕΙΣ ΓΙΑ ΤΗΝ ΑΣΦΑΛΗ ΟΔΗΓΗΣΗ

1. Στηρίξτε το scooter με το κεντρικό σταντ και καθίστε στη σέλα.

Σπρώξτε το scooter προς τα εμπρός για να σηκωθεί το κεντρικό σταντ παρκαρίσματος.

 **ΠΡΟΣΟΧΗ:**

- Ποτέ μην ανοίγετε το γκάζι απότομα για να αυξήσετε τις στροφές του κινητήρα πριν ξεκινήσετε.

2. Ανεβείτε στο scooter από την αριστερή πλευρά, καθίστε κανονικά στη σέλα και στηρίξτε τα πόδια σας στο έδαφος για να εμποδίσετε τυχόν πτώση του scooter.

 **ΠΡΟΣΟΧΗ:**

- Κρατήστε πατημένη τη μανέτα οπίσθιου φρένου πριν ξεκινήσετε.

3. Γυρίστε το γκάζι αργά και το scooter θα αρχίσει να κινείται.

 **ΠΡΟΣΟΧΗ:**

- Το απότομο άνοιγμα του γκαζιού μπορεί να κάνει το scooter να κινηθεί ξαφνικά προς τα εμπρός και αυτό είναι πολύ επικίνδυνο.
- Σιγουρευτείτε ότι το πλαϊνό σταντ βρίσκεται ανεβασμένο πριν ξεκινήσετε

【Μη χρησιμοποιείτε ξαφνικά τα φρένα και μη στρίβετε απότομα】

- Ξαφνικό φρενάρισμα και απότομο στρίψιμο μπορεί να προκαλέσει γλίστρημα και πτώση.
- Ξαφνικό φρενάρισμα ή απότομο στρίψιμο θα προκαλέσει γλίστρημα ή πτώση, ειδικά σε βροχερές μέρες όπου ο δρόμος είναι βρεγμένος και ολισθηρός.

【Οδηγείτε με ιδιαίτερη προσοχή κατά τις βροχερές ημέρες】

- Η απόσταση φρεναρίσματος μία βροχερή μέρα ή σε βρεγμένο οδόστρωμα είναι μεγαλύτερη απ' ό,τι σε στεγνό οδόστρωμα. Γι' αυτό ελαττώστε ταχύτητα και προετοιμάστε νωρίτερα το φρενάρισμα.
- Αφήστε το γκάζι και πιάστε τα φρένα κανονικά όταν είναι απαραίτητο να ελαττώσετε ταχύτητα σε κατηφορικό δρόμο.

Χρησιμοποιείτε τα μαρσπιέ του συνεπιβάτη για την στήριξη των ποδιών (Ακούμπισμα) στην πορεία. (Εικόνα 1)



Μην ανεβαίνετε στο όχημα πατώντας το ένα πόδι στον μαρσπιέ, καθώς όλη η δύναμη ασκείται πάνω στο μαρσπιέ. (Εικόνα 2)

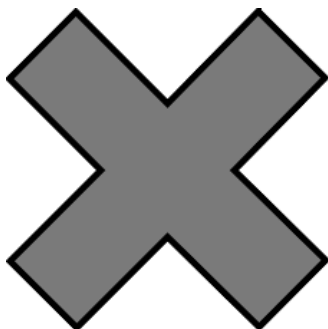

Η κατασκευή δεν προβλέπεται για την χρήση αυτή και πιθανή θραύση μπορεί να επιφέρει τον τραυματισμό σας.

SCOOTER L7L

Από τους
ειδικούς στα
scooters



Διασφαλίστε τη μακροζωία του κινητήρα με ειδικά λιπαντικά εγγυημένης ποιότητας

SYM

