



Owner's Manual

XCB20B1CN-EU	SERIES
XCB12D1CN-EU	SERIES
XCB12C1CN-EU	SERIES
XCB12A1CN-EU	SERIES



ΠΑΡΑΚΑΛΟΥΜΕ ΝΑ ΠΑΡΑΛΑΒΕΤΕ ΤΟ ΟΧΗΜΑ ΕΦΟΣΟΝ ΦΕΡΕΙ ΣΦΡΑΓΙΔΑ ΣΤΗΝ ΠΑΡΟΥΣΑ ΣΕΛΙΔΑ ΕΛΕΓΧΟΥ PDI

Έλεγχος πριν την παράδοση του οχήματος (PDI)

Πριν την παράδοση του οχήματος πρέπει να γίνουν οι κάτωθι έλεγχοι:

ΑΙΣΘΗΤΙΚΑ ΣΗΜΕΙΑ

- ♦ Βαφή (αστοχία – ξένα υλικά)
- ♦ Συναρμογή πλαστικών
- ♦ Γρατζουνιές και κτυπήματα

ΣΥΣΦΙΞΕΙΣ

- ♦ Συσφίξεις ασφαλείας (δαγκάνες φρένων, τροχοί, άξονες τροχών)
- ♦ Λοιπές συσφίξεις

ΗΛΕΚΤΡΙΚΟ ΣΥΣΤΗΜΑ

- ♦ Κεντρικός διακόπτης
- ♦ Εμπρόσθια φώτα: μεγάλη σκάλα, μικρή σκάλα, φώτα θέσης
- ♦ Οπίσθιο φως, φώτα στοπ, φώτα θέσης
- ♦ Διακοπτάκια στοπ οπίσθιου και εμπρόσθιου φρένου
- ♦ Διακόπτες και αντίστοιχες λάμπες
- ♦ Ενδείξεις καυσίμου
- ♦ Λυχνίες κοντέρ
- ♦ Λειτουργία κόρνας
- ♦ Σύστημα ηλεκτρονικού ψεκασμού (EFI)

ΣΤΑΘΜΗ

- ♦ Υγρά μπαταρίας
- ♦ Υγρά φρένων
- ♦ Λάδι μετάδοσης
- ♦ Λάδι κινητήρα

ΔΟΚΙΜΗ ΟΔΗΓΗΣΗΣ

- ♦ Εκκίνηση με κρύο κινητήρα
- ♦ Χειριστήρια όργανα
- ♦ Απόκριση γκαζιού
- ♦ Σταθερότητα οχήματος κατά την επιτάχυνση και φρενάρισμα
- ♦ Απόδοση οπίσθιου και εμπρόσθιου φρένου
- ♦ Ασυνήθιστοι θόρυβοι

ΣΤΑΤΙΚΟΣ ΕΛΕΓΧΟΣ ΜΕΤΑ ΤΗΝ ΔΟΚΙΜΗ ΟΔΗΓΗΣΗΣ

- ♦ Επανεκκίνηση ζεστού κινητήρα
- ♦ Έλεγχος στροφών ρελαντί ενώ περιστρέφεται το τιμόνι
- ♦ Έλεγχος σωστής περιστροφής και κίνησης του τιμονιού
- ♦ Πιθανές διαρροές λαδιού/υγρών

ΔΟΚΙΜΗ ΛΕΙΤΟΥΡΓΙΑΣ

- ♦ Φρένα: Μανέτες φρένων
- ♦ Μετάδοση: Έλεγχος καλής λειτουργίας

ΛΟΙΠΟΙ ΕΛΕΓΧΟΙ

- ♦ Συνοδευτικά έγγραφα οχήματος
- ♦ Αριθμός πλαισίου και κινητήρα
- ♦ Εργαλεία
- ♦ Βάση πινακίδας κυκλοφορίας
- ♦ Πίεση ελαστικών
- ♦ Συναρμολόγησης καθρεπτών και πιθανών αξεσουάρ

ΣΦΡΑΓΙΔΑ ΚΑΤΑΣΤΗΜΑΤΟΣ



1. ΠΕΡΙΕΧΟΜΕΝΑ

1. ΠΕΡΙΕΧΟΜΕΝΑ	1
2. ΣΗΜΕΙΑ ΕΛΕΓΧΟΥ	2
3. ΠΡΙΝ ΤΗΝ ΟΔΗΓΗΣΗ	3
4. ΑΣΦΑΛΗΣ ΟΔΗΓΗΣΗ	3
5. ΟΔΗΓΗΣΗ	4
6. ΧΡΗΣΙΜΟΠΟΙΗΣΤΕ ΓΝΗΣΙΑ ΑΝΤΑΛΛΑΚΤΙΚΑ	4
7. ΧΕΙΡΙΣΤΗΡΙΑ ΟΡΓΑΝΑ	5
ΧΡΗΣΗ ΔΙΑΚΟΠΤΩΝ	8
ΧΩΡΟΣ ΑΠΟΘΗΚΕΥΣΗΣ	9
ΑΓΚΙΣΤΡΟ ΚΡΑΝΟΥΣ ΑΣΦΑΛΕΙΑΣ	9
ΤΑΠΑ ΔΕΞΑΜΕΝΗΣ ΚΑΥΣΙΜΟΥ	9
ΦΡΕΝΑ	10
8. ΕΛΕΓΧΟΣ – ΕΚΚΙΝΗΣΗ ΤΟΥ ΚΙΝΗΤΗΡΑ	11
9. ΧΡΗΣΙΜΕΣ ΣΥΜΒΟΥΛΕΣ ΚΑΤΑ ΤΗΝ ΟΔΗΓΗΣΗ	12
10. ΕΛΕΓΧΟΣ ΚΑΙ ΣΥΝΤΗΡΗΣΗ ΠΡΙΝ ΤΗΝ ΟΔΗΓΗΣΗ	13
ΕΠΙΘΕΩΡΗΣΗ ΡΟΥΤΙΝΑΣ	13
ΕΠΙΘΕΩΡΗΣΗ ΚΑΙ ΑΛΛΑΓΗ ΛΑΔΙΟΥ ΚΙΝΗΤΗΡΑ	13
ΕΛΕΓΧΟΣ ΚΑΙ ΑΛΛΑΓΗ ΛΑΔΙΟΥ ΜΕΤΑΔΟΣΗΣ	14
ΕΛΕΓΧΟΣ ΚΑΙ ΡΥΘΜΙΣΗ ΚΕΝΩΝ ΜΑΝΕΤΑΣ ΦΡΕΝΩΝ	15
ΕΛΕΓΧΟΣ ΤΟΥ ΣΥΣΤΗΜΑΤΟΣ ΦΡΕΝΩΝ (Για τροχό με δισκόφρενο).....	17
ΔΙΑΚΕΝΟ ΚΑΙ ΡΥΘΜΙΣΗ ΤΗΣ ΧΕΙΡΟΛΑΒΗΣ ΓΚΑΖΙΟΥ	18
ΕΛΕΓΧΟΣ ΚΑΙ ΣΥΝΤΗΡΗΣΗ ΤΗΣ ΜΠΑΤΑΡΙΑΣ	19
ΕΛΕΓΧΟΣ ΕΛΑΣΤΙΚΩΝ	20
ΕΛΕΓΧΟΣ ΤΙΜΟΝΙΟΥ ΚΑΙ ΕΜΠΡΟΣΘΙΩΝ ΑΜΟΡΤΙΣΕΡ	20
ΕΛΕΓΧΟΣ ΚΑΙ ΑΛΛΑΓΗ ΑΣΦΑΛΕΙΩΝ	21
ΕΛΕΓΧΟΣ ΦΛΑΣ ΚΑΙ ΚΟΡΝΑΣ	21
ΕΛΕΓΧΟΣ ΕΜΠΡΟΣΘΙΩΝ ΚΑΙ ΟΠΙΣΘΙΩΝ ΦΑΝΩΝ	21
ΕΛΕΓΧΟΣ ΤΟΥ ΦΑΝΟΥ ΦΡΕΝΟΥ	21
ΕΛΕΓΧΟΝΤΑΣ ΓΙΑ ΔΙΑΡΡΟΗ ΚΑΥΣΙΜΩΝ	22
ΕΛΕΓΧΟΝΤΑΣ ΤΗ ΛΙΠΑΝΣΗ ΣΤΟΥΣ ΔΙΑΦΟΡΟΥΣ ΜΗΧΑΝΙΣΜΟΥΣ.....	22
ΕΛΕΓΧΟΝΤΑΣ ΤΟ ΜΠΟΥΖΙ.....	22
ΕΛΕΓΧΟΣ ΦΙΛΤΡΟΥ ΑΕΡΟΣ.....	22
11. ΣΥΣΤΗΜΑ ΥΓΡΟΨΥΞΗΣ (Για υγρόψυκτη έκδοση)	23
ΕΛΕΓΧΟΣ ΚΑΙ ΕΠΙΘΕΩΡΗΣΗ ΣΥΣΤΗΜΑΤΟΣ ΨΥΞΗΣ	23
ΑΝΑΠΛΗΡΩΣΗ ΑΝΤΙΨΥΚΤΙΚΟΥ ΥΓΡΟΥ.....	23
ΠΙΝΑΚΑΣ ΑΝΑΦΟΡΑΣ ΑΝΑΛΟΓΙΩΝ ΑΝΤΙΨΥΚΤΙΚΟΥ ΓΙΑ ΔΙΑΦΟΡΕΣ ΘΕΡΜΟΚΡΑΣΙΕΣ.....	24
12. ΔΥΣΛΕΙΤΟΥΡΓΙΕΣ - ΠΡΟΒΛΗΜΑΤΑ	24
13. ΤΥΠΟΣ ΚΑΥΣΙΜΟΥ	25
14. ΛΑΔΙ ΜΕΤΑΔΟΣΗΣ	25
15. ΠΡΟΕΙΔΟΠΟΙΗΣΕΙΣ ΓΙΑ ΤΗΝ ΑΣΦΑΛΗ ΟΔΗΓΗΣΗ	25
16. ΤΕΧΝΙΚΗ ΕΝΗΜΕΡΩΣΗ – Χρήση μαρσπιέ συνεπιβάτη	26

2. ΣΗΜΕΙΑ ΕΛΕΓΧΟΥ

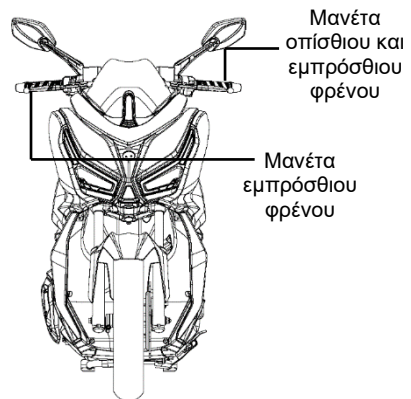
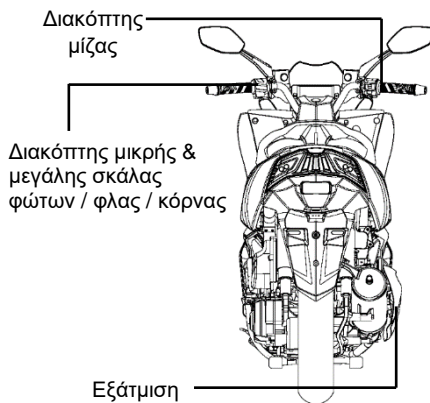
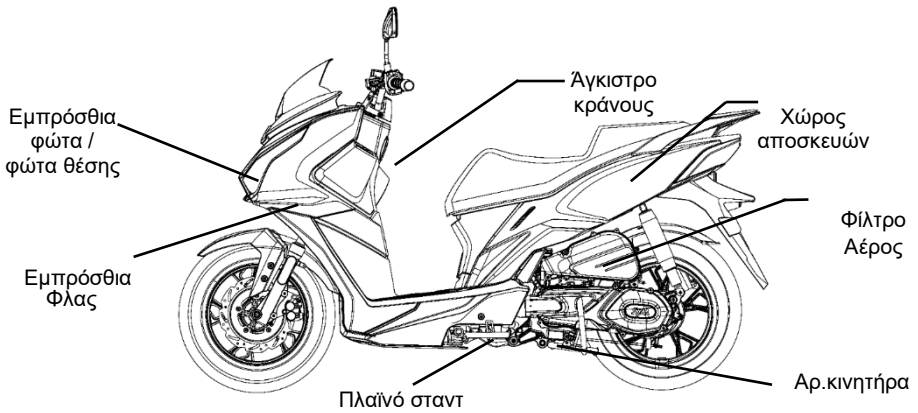

3. ΠΡΙΝ ΤΗΝ ΟΔΗΓΗΣΗ

Αυτό το εγχειρίδιο περιγράφει τη σωστή χρήση του scooter σας, συμπεριλαμβανομένης της ασφαλούς οδήγησης, απλούς μεθόδους και ούτω καθ' εξής. Για περισσότερο άνετη και ασφαλή οδήγηση, παρακαλούμε διαβάστε αυτό το εγχειρίδιο προσεκτικά.

Προς όφελός σας, παρακαλούμε ζητήστε από τον συνεργάτη της **SYM** το εγχειρίδιο λειτουργίας και διαβάστε προσεκτικά τα ακόλουθα:

- Σωστή χρήση του scooter.
- Έλεγχος προ της παράδοσης και συντήρηση.

Σας ευχαριστούμε για την προτίμησή σας.

Προκειμένου να μεγιστοποιήσετε την απόδοση του scooter σας, θα πρέπει να πραγματοποιείτε τακτικούς ελέγχους και συντήρηση. Σας προτείνουμε μετά τα πρώτα 1.000 χιλιόμετρα οδήγησης του καινούργιου σας scooter, να επιστρέψετε στον αρχικό σας προμηθευτή για έναν πρώτο έλεγχο και να εξακολουθήσετε να το ελέγχετε μετέπειτα τακτικά, κάθε 1.000 χλμ και σύμφωνα με το **πρόγραμμα συντήρησης, το οποίο είτε θα σας δοθεί από το κατάστημα πώλησης είτε θα το βρείτε στην ιστοσελίδα μας www.gorgolis.gr**

- Στην περίπτωση που οι προδιαγραφές και η κατασκευή του scooter έχουν τροποποιηθεί και διαφέρουν σε σχέση με τις φωτογραφίες και τα διαγράμματα του εγχειριδίου, υπερισχύουν οι νέες τροποποιήσεις.

4. ΑΣΦΑΛΗΣ ΟΔΗΓΗΣΗ

Είναι πολύ σημαντικό να είστε ήρεμοι και κατάλληλα ενδεδυμένοι όταν οδηγείτε, να ακολουθείτε τους κανονισμούς, να μη βιάζεστε και πάντοτε να οδηγείτε προσεκτικά και χωρίς εντάσεις.

Συνήθως οι περισσότεροι άνθρωποι οδηγούν το νεο-αγορασθέν scooter τους πολύ προσεκτικά, αλλά μόλις το συνηθίσουν τείνουν να οδηγούν ριψοκίνδυνα με πιθανό αποτέλεσμα ατυχήματος.



Σας Υπενθυμίζουμε:

- Παρακαλούμε φορέστε κράνος που να τηρεί τις προδιαγραφές και δέστε σωστά το λουράκι κάτω από το πηγούνι όταν οδηγείτε.
- Ρούχα με ανοιχτά ή φαρδιά μανίκια μπορεί να τα φυσήξει ο αέρας και να μπλεχτούν στο τιμόνι, γεγονός που μπορεί να επηρεάσει την ασφαλή οδήγηση. Γι' αυτό φορέστε ρούχα με στενά μανίκια.
- Κρατήστε το τιμόνι με τα δύο χέρια όταν οδηγείτε. Μην οδηγείτε ποτέ μόνο με ένα χέρι.
- Ακολουθείτε το όριο ταχύτητας.
- Φοράτε κατάλληλα και με χαμηλό τακούνι παπούτσια.
- **Κάντε τακτικά συντήρηση και έλεγχο σύμφωνα με το πρόγραμμα συντήρησης.**



ΠΡΟΕΙΔΟΠΟΙΗΣΗ:

- Προκειμένου να αποφύγετε το να καεί ο συνεπιβάτης σας από την εξάτμιση, σιγουρευτείτε ότι έχει τοποθετήσει τα πόδια του/της σωστά στα μαρσιπέ.
- Μετά την οδήγηση η εξάτμιση καίει, γι' αυτό προσέξτε να μην καείτε όταν πρόκειται να κάνετε έναν έλεγχο ή μία συντήρηση.
- Μετά την οδήγηση η εξάτμιση καίει, γι' αυτό επιλέξτε ένα κατάλληλο μέρος για να παρκάρετε το scooter σας και να αποφευχθεί το γεγονός να καεί κάποιος από αυτήν.



ΠΡΟΣΟΧΗ:

- Το τροποποιημένο scooter θα επηρεάσει τη δομή του ή την απόδοσή του και θα προκαλέσει φτωχή λειτουργία της μηχανής ή θόρυβο στην εξάτμιση, με αποτέλεσμα να συντομεύσει ο χρόνος συντήρησης.
- Εκτός αυτού, η τροποποίηση είναι παράνομη και δεν είναι σύμφωνη με το πρωτότυπο σχεδιασμό και τις προδιαγραφές.
- Ένα scooter που έχει υποστεί τροποποίηση δεν καλύπτεται από εγγύηση, συνεπώς μην τροποποιείτε το scooter σας κατά βούληση.



5. ΟΔΗΓΗΣΗ

- Κρατήστε τα σχετικά μέρη του σώματός σας όπως χέρια, παλάμες, δάχτυλα, ξεκούραστα και οδηγήστε με την πιο άνετη στάση του σώματός σας προκειμένου να μπορέσετε να αντιδράσετε γρήγορα όποτε χρειαστεί.
- Η στάση του σώματος του αναβάτη επηρεάζει την ασφαλή οδήγηση. Κρατάτε πάντοτε το βάρος του σώματός σας στο κέντρο της σέλας. Εάν το βάρος του σώματός σας είναι στο πίσω μέρος της σέλας, το βάρος στον εμπρόσθιο τροχό θα ελαττωθεί και αυτό θα προκαλέσει τράνταγμα του τιμονιού. Είναι επικίνδυνο να οδηγείτε ένα scooter με ασταθές τιμόνι.
- Θα είναι πολύ πιο εύκολο να στρίψετε εάν γείρετε το σώμα σας προς τα μέσα όταν στρίβετε. Σε αντίθετη περίπτωση, αν δεν γύρει ο αναβάτης και το scooter προς τα μέσα, ο αναβάτης θα αισθανθεί ασταθής.
- Είναι δύσκολος ο έλεγχος του scooter σε ανώμαλο, μη επίπεδο και μη ασφαλτοστρωμένο δρόμο, γι' αυτό προσπαθήστε να αναγνωρίσετε εκ των προτέρων τον τύπο του δρόμου, ελαττώστε ταχύτητα και χρησιμοποιήστε τη δύναμη των ώμων σας για να χειριστείτε το τιμόνι.
- Υπόδειξη: Μη φορτώνετε ασκόπως αντικείμενα εμπρός στο πάτωμα, για να αποφύγετε να επηρεάσετε την ασφαλή οδήγηση και λειτουργία του τιμονιού.



ΠΡΟΕΙΔΟΠΟΙΗΣΗ:

- Η αίσθηση του τιμονιού είναι ελαφρώς διαφορετική, ανάλογα με την ύπαρξη ή μη φορτίου.
- Η υπερφόρτωση μπορεί να προκαλέσει το τράνταγμα του τιμονιού και να επηρεάσει την ασφαλή οδήγηση. Γι' αυτό μην υπερφορτώνετε το scooter σας.
- Η υπερφόρτωση του scooter σας θα προκαλέσει αστάθεια και δυσκολία χειρισμού του, μπορεί να προκαλέσει σοβαρή ζημιά στα ελαστικά και στις ζάντες, όπως επίσης να αλλάξει το κέντρο βάρους του οχήματος και ενδεχομένως να επιφέρει τραυματισμό. Μην υπερβαίνετε το μέγιστο επιτρεπτό όριο φόρτωσης.



ΠΡΟΕΙΔΟΠΟΙΗΣΗ:

- Μην τοποθετείτε εύφλεκτα υλικά όπως πανιά ανάμεσα στο κάλυμμα πλαισίου και τον κινητήρα, για να αποφύγετε τυχόν πρόκληση φωτιάς.
- Μη φορτώνετε αντικείμενα σε μέρη που δεν ενδείκνυνται για να αποφύγετε τυχόν ζημιές.

ΥΠΟΔΕΙΞΗ:

Για να μεγιστοποιήσετε την απόδοση του scooter σας και να παρατείνετε τη ζωή του:

Ο πρώτος μήνας ή τα πρώτα 1.000 χλμ είναι η περίοδος «στρωσίματος» του κινητήρα και των κινούμενων μερών γενικότερα.

Αποφύγετε τις απότομες επιταχύνσεις και κρατήστε την ταχύτητα κάτω από τα 60km/h.

6. ΧΡΗΣΙΜΟΠΟΙΗΣΤΕ ΓΝΗΣΙΑ ΑΝΤΑΛΛΑΚΤΙΚΑ

Προκειμένου να διατηρήσετε τη μέγιστη απόδοση του scooter σας, η ποιότητα του κάθε ανταλλακτικού, το υλικό και η μηχανική ακρίβεια θα πρέπει να είναι σύμφωνα με τις σχεδιασμένες προδιαγραφές. «Τα γνήσια ανταλλακτικά της SYM» είναι φτιαγμένα από της ίδιας υψηλής ποιότητας υλικά που χρησιμοποιήθηκαν και στα αυθεντικά scooter. Τα ανταλλακτικά που διατίθενται στην αγορά έχουν παραχθεί σύμφωνα με τις προδιαγραφές του σχεδιασμού, με τις τελευταίες μηχανολογικές βελτιώσεις και τον αυστηρό ποιοτικό έλεγχο. Συνεπώς, είναι απαραίτητο να προμηθεύεται κανείς «Τα γνήσια ανταλλακτικά της SYM» από «συνεργάτες της» όταν χρήζουν αντικατάστασης. Εάν αγοράζει κανείς απομιμήσεις από την αγορά, καμία εγγύηση δεν μπορεί να δοθεί σε σχέση με την ποιότητα ή τη διάρκεια τους. Επίσης, μπορεί να προκύψουν απροσδόκητα προβλήματα ή χαμηλότερη απόδοση του scooter.

- Χρησιμοποιείτε πάντοτε γνήσια ανταλλακτικά SYM προκειμένου να κρατάτε το scooter σας «καθαρόαιμο» και να διασφαλίσετε την μακροζωία του.



7. ΧΕΙΡΙΣΤΗΡΙΑ ΟΡΓΑΝΑ

(Οι παρακάτω είναι οι βασικές λειτουργίες τετράχρονου, αερόψυκτου scooter και μπορεί να ποικίλουν από μοντέλο σε μοντέλο.)

Λειτουργίες κοντέρ

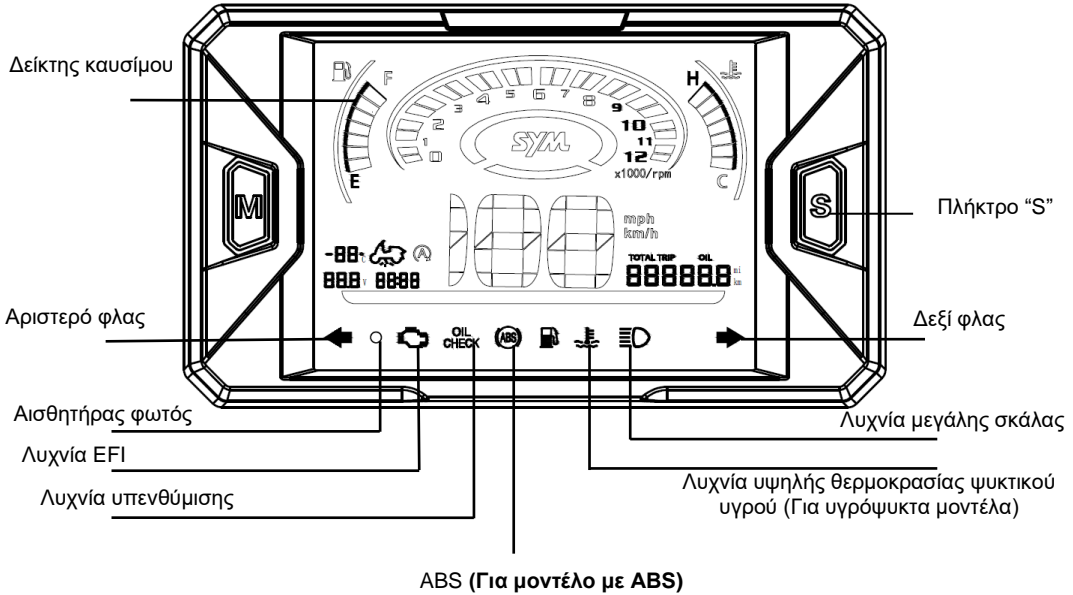

ΠΡΟΕΙΔΟΠΟΙΗΣΗ:

- Μη σκουπίζετε τα πλαστικά μέρη, π.χ. τον πίνακα οργάνων, το εμπρόσθιο φανάρι, με οργανικούς διαλύτες όπως βενζίνη κ.λπ. για να αποφευχθεί η καταστροφή τους.

• Ταχύμετρο / Στροφόμετρο:

Το ταχύμετρο δείχνει την ταχύτητα που κινείται το όχημα σε χιλιόμετρα ανά ώρα (km/h) και σε μίλια ανά ώρα (mph). Το στροφόμετρο δείχνει τις στροφές του κινητήρα (rpm).

ΠΡΟΣΟΧΗ:

Για ασφαλή οδήγηση να τηρείτε πάντα τα όρια ταχύτητας και τα σήματα κυκλοφορίας.

• Χιλιομετρητής:

Αυτός ο μετρητής δείχνει το σύνολο των χιλιομέτρων που έχει διανύσει το scooter.

• Μερικός Χιλιομετρητής:

Δείχνει την απόσταση σε χιλιόμετρα από τον τελευταίο μηδενισμό. Πιέστε το πλήκτρο M για ένα δευτερόλεπτο για την εναλλαγή μεταξύ του ολικού και μερικού χιλιομετρητή. Για τον μηδενισμό του μερικού χιλιομετρητή πιέστε παρατεταμένα το πλήκτρο S.

• Λυχνία μεγάλης σκάλας :

Αυτή η λυχνία ανάβει όταν είναι ενεργοποιημένη η μεγάλη σκάλα του εμπρόσθιου φανού.



- **Λυχνία φλας:** Η λυχνία αριστερού ή δεξιού φλας θα αναβοσβήνει σύμφωνα με το φλας που έχετε ενεργοποιήσει.
- **Δείκτης καυσίμου:**
Αυτός ο δείκτης, δείχνει την ποσότητα καυσίμου που υπάρχει στο ρεζερβουάρ.
Ο δείκτης μένει στη θέση «E» όταν ο κεντρικός διακόπτης είναι γυρισμένος στη θέση «OFF».
Όταν η ένδειξη είναι στην θέση «E» , γεμίστε άμεσα με καύσιμα.
- **Προειδοποιητική λυχνία θερμοκρασίας (Για υγρά ψυκτικά μοντέλα)**
Η προειδοποιητική λυχνία θερμοκρασίας ανάβει όταν η θερμοκρασία του ψυκτικού υγρού υπερβεί το ασφαλές όριο λειτουργίας. Σε περίπτωση που ανάψει η προειδοποιητική λυχνία θερμοκρασίας εν κινήσει, σβήστε τον κινητήρα, παρκάρετε το scooter σε ασφαλές μέρος και ελέγξτε το επίπεδο του ψυκτικού υγρού στο δοχείο, καθώς επίσης και τη σωστή λειτουργία της φτερωτής.
- **Λυχνία EFI:**
Επιδεικνύει την κατάσταση του συστήματος EFI. Όταν ο κεντρικός διακόπτης γυρίζει στο ON η λυχνία EFI θα ανάψει και μόλις εκκινήσει ο κινητήρας θα σβήσει. Εάν υπάρχει οποιοδήποτε πρόβλημα στο σύστημα EFI, είτε η λυχνία EFI δεν θα ανάψει εξαρχής είτε θα παραμείνει αναμμένη αφότου έχει εκκινήσει ο κινητήρας.
- **Εναλλαγή χιλιομέτρων και μιλίων:** Ενώ βρίσκεστε στην ένδειξη ODO, πατήστε παρατεταμένα τα πλήκτρα «M» και «S» ταυτόχρονα για εναλλαγή ενδείξεων από χιλιόμετρα σε μίλια και το αντίστροφο.
- **Λυχνία λαδιού κινητήρα:**
Η λυχνία ανάβει όταν πρέπει να ελέγξετε ή να αλλάξετε το λάδι του κινητήρα. Όταν το scooter διανύσει περίπου 1.000km, αυτή η λυχνία θα ανάψει και θα πρέπει να ελέγξετε / αλλάξετε το λάδι του κινητήρα. Μετά από έλεγχο/αντικατάσταση λαδιού και ενώ στο κοντέρ εμφανίζεται η ένδειξη «OIL», πιέστε το πλήκτρο «S» 2 φορές γρήγορα, για να επαναπρογραμματίσετε το μετρητή του λαδιού κινητήρα και να σβήσετε τη λυχνία. Ο μετρητής θα επανεκκινήσει από τα τρέχοντα διανυθέντα χιλιόμετρα του χιλιομετρητή. Το λάδι του κινητήρα θα πρέπει να ελέγχεται και να αλλάζεται σύμφωνα με το πρόγραμμα συντήρησης.
- **Λυχνία ABS:**
Η λυχνία ABS ανάβει όταν ο κεντρικός διακόπτης γυρίσει στην θέση ON και σβήνει λίγο μετά την εκκίνηση του οχήματος. Όταν η κατάσταση του ABS είναι φυσιολογική η λυχνία παραμένει σβηστή. Σε περίπτωση βλάβης στο σύστημα ABS, η λυχνία ABS θα ανάψει και θα παραμείνει αναμμένη. Το όχημα διατηρεί τότε τα χαρακτηριστικά του παραδοσιακού (χωρίς ABS) συστήματος πέδησης .
- **Ρύθμιση ρολογιού:** Ενώ το όχημα είναι ακινητοποιημένο και στο κοντέρ εμφανίζεται η ένδειξη της ώρας, πιέστε το πλήκτρο «M» παρατεταμένα πάνω από 2" για να εισέλθετε στη ρύθμιση του ρολογιού. Ακολούθως, με κάθε στιγμιαίο πάτημα του πλήκτρου «S» αυξάνονται οι ώρες. Πιέστε το πλήκτρο «M» παρατεταμένα πάνω από 2" για να μπειτε στη ρύθμιση των λεπτών. Με κάθε στιγμιαίο πάτημα του πλήκτρου «S» αυξάνεται το ψηφίο των δεκάδων των λεπτών. Πιέστε το πλήκτρο «M» παρατεταμένα πάνω από 2" για να μπειτε στη ρύθμιση του ψηφίου των μονάδων των λεπτών. Με κάθε στιγμιαίο πάτημα του πλήκτρου «S» αυξάνεται το ψηφίο των μονάδων. Μετά και την ρύθμιση των λεπτών πατήστε το πλήκτρο «M» παρατεταμένα πάνω από 2" για να ολοκληρώσετε τη ρύθμιση της ώρας.

**«Θέση ON»**

- Σ' αυτή τη θέση μπορεί να εκκινήσει ο κινητήρας.
- Το κλειδί δεν μπορεί να αφαιρεθεί.

**«Θέση OFF»:**

- Η μηχανή είναι κλειστή και δεν μπορεί να εκκινήσει από αυτή τη θέση.
- Το κλειδί μπορεί να αφαιρεθεί.

**«Θέση κλειδώματος τιμονιού» (LOCK)**

- Γυρίστε το τιμόνι προς τα αριστερά, πιάστε το κλειδί σας μέσα στον κεντρικό διακόπτη και έπειτα γυρίστε το ελαφρώς προς τα αριστερά στη θέση
- Το τιμόνι κλειδώνει σ' αυτή τη θέση. Το κλειδί μπορεί να αφαιρεθεί.
- Για να ξεκλειδώσετε, απλώς γυρίστε το κλειδί από την θέση στη θέση «OFF».

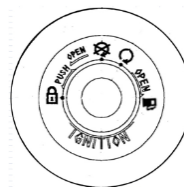
**ΠΡΟΣΟΧΗ:**

- Ποτέ μην γυρίζετε το κλειδί όταν το scooter βρίσκεται εν κινήσει. Αν γυρίσετε το κλειδί στη θέση



«OFF» και , θα σβήσει το ηλεκτρικό σύστημα και μπορεί να έχει ως αποτέλεσμα ένα επικίνδυνο ατύχημα. Συνεπώς, το κλειδί πρέπει να γυρίσει στη θέση «OFF» εφόσον το scooter έχει σταματήσει εντελώς.

- Αφαιρείτε πάντοτε το κλειδί και σιγουρευτείτε ότι το έχετε πάρει μαζί σας μετά το κλείδωμα του τιμονιού πριν εγκαταλείψετε το scooter.
- Εάν ο διακόπτης παραμείνει στη θέση «ON» για αρκετό χρονικό διάστημα από τη στιγμή που η μηχανή έχει σταματήσει, η απόδοση της μπαταρίας θα ελαττωθεί και αυτό μπορεί να επηρεάσει την ικανότητα εκκίνησης της μηχανής.
- Σιγουρευτείτε ότι έχετε πάρει το κλειδί μαζί σας προτού κλείσετε τη σέλα.

ΧΡΗΣΗ ΔΙΑΚΟΠΤΩΝ

Διακόπτης
μεγάλης/μικρής
σκάλας

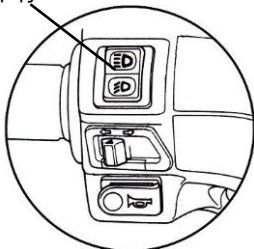

Διακόπτης
φλας

— Διακόπτης
κόρνας

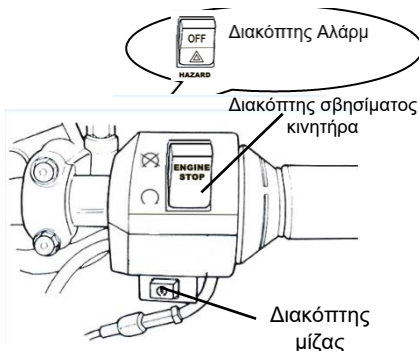

Διακόπτης Αλάρμ

Διακόπτης σβησίματος
κινητήρα

Διακόπτης
μίζας

• Διακόπτης σβησίματος κινητήρα:



Γυρίστε το διακόπτη σ' αυτή τη θέση για να σβήσετε τη μηχανή σε κατάσταση ανάγκης.



Γυρίστε το διακόπτη σ' αυτή τη θέση για να μπορέσετε να εκκινήσετε τη μηχανή.

• Διακόπτης μίζας:



Αυτός είναι ο διακόπτης για την εκκίνηση του κινητήρα. Πιέστε αυτό το κουμπί με τον κεντρικό διακόπτη στη θέση «ON», ενώ ταυτόχρονα κρατάτε πατημένη τη μανέτα εμπρόςθιου ή οπίσθιου φρένου και ο κινητήρας θα εκκινήσει.



ΠΡΟΣΟΧΗ:

- Απελευθερώστε αυτό το κουμπί αμέσως με το που εκκινήσει ο κινητήρας και μην συνεχίζετε να το πατάτε για να αποφύγετε τυχόν ζημιά στον κινητήρα .
- Ο μηχανισμός εκκίνησης περιλαμβάνει μηχανισμό ασφαλείας. Ο κινητήρας μπορεί μονάχα να εκκινήσει μόνον μετά αφού πατηθεί η εμπρόςθια ή οπίσθια μανέτα φρένου.

• Διακόπτης μεγάλης / μικρής σκάλας

Πιέστε αυτόν τον διακόπτη για εναλλαγή μεταξύ μεγάλης και μικρής σκάλας.



Αυτή είναι η ένδειξη της μεγάλης σκάλας.



Αυτή είναι η ένδειξη της μικρής σκάλας (Επιλέξτε τη μικρή σκάλα όταν οδηγείτε μέσα στην πόλη)

• Διακόπτης Alarm:

Ενώ ο κεντρικός διακόπτης είναι στην θέση ON, πατήστε τον διακόπτη αλάρμ και θα αναβοσβήνουν όλα τα φλας. Για να απενεργοποιήσετε τα αλάρμ, θα πρέπει ο κεντρικός διακόπτης να είναι στην θέση ON.

• Διακόπτης φλας

Τα φλας χρησιμοποιούνται όταν στρίβουμε αριστερά /δεξιά ή αλλάζουμε πορεία.

Με τον κεντρικό διακόπτη στο «ON», πιέστε το διακόπτη φλας προς τα αριστερά ή δεξιά. Τα αντίστοιχα φλας θα αναβοσβήνουν.

Για να τα απενεργοποιήσετε, απλά γυρίστε το διακόπτη στην αρχική του θέση ή πιέστε τον διακόπτη προς τα μέσα.



Δεξί φλας σημαίνει ότι σκοπεύετε να στρίψετε δεξιά.



Αριστερό φλας σημαίνει ότι σκοπεύετε να στρίψετε αριστερά

• Διακόπτης κόρνας



Πιέστε αυτό το κουμπί όταν ο διακόπτης είναι στη θέση «ON», και η κόρνα θα ηχήσει.



ΠΡΟΣΟΧΗ: Μην πατάτε την κόρνα σε περιοχές που απαγορεύεται το κορνάρισμα.

• Διακόπτης ασφαλείας

Η θέση του διακόπτη αντικλεπτικού συστήματος βρίσκεται κάτω από τη σέλα.

Θέση ON: Ο κινητήρας είναι κλειδωμένος και δεν μπορεί να εκκινήσει σε αυτή τη θέση.

Θέση OFF: Όταν ο κεντρικός διακόπτης βρίσκεται στη θέση ON και ο διακόπτης αντικλεπτικού συστήματος στη θέση OFF, πιέστε το μπουτόν μίζας ενώ έχετε κρατημένη την μανέτα του εμπρόσθιου ή οπίσθιου φρένου και ο κινητήρας θα εκκινήσει.

Διακόπτης ασφαλείας

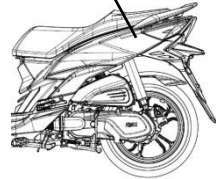

ΧΩΡΟΣ ΑΠΟΘΗΚΕΥΣΗΣ

- Αυτός ο χώρος βρίσκεται κάτω από τη σέλα.
- Μέγιστη δυνατότητα φόρτωσης: 10 κιλά.
- Μη βάζετε πράγματα αξίας μέσα στο χώρο αυτό.
- Σιγουρευτείτε ότι έχετε κλειδώσει τη σέλα καλά μετά την πίεσή της προς τα κάτω.
- Βγάλτε τα πράγματά σας πριν το πλύσιμο του scooter για να μην βραχούν.
- Μην τοποθετείτε ευαίσθητα στην θερμότητα αντικείμενα στο χώρο αποθήκευσης, λόγω των υψηλών θερμοκρασιών που αναπτύσσονται από την θερμότητα που αποβάλλει ο κινητήρας.

Αποθηκευτικός χώρος

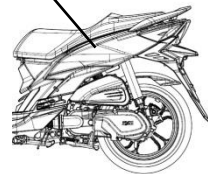

ΑΓΚΙΣΤΡΟ ΚΡΑΝΟΥΣ ΑΣΦΑΛΕΙΑΣ

- Σταματήστε το όχημα και κρεμάστε το κράνος ασφαλείας στο άγκιστρο.



ΠΡΟΕΙΔΟΠΟΙΗΣΕΙΣ:

- Μην αφήνετε κρεμασμένο το κράνος όταν οδηγείτε προς την αποφυγή πρόκλησης ζημιάς στο όχημα ή απώλειας ασφαλούς λειτουργικότητας του κράνους.

Άγκιστρο κράνους ασφαλείας



ΤΑΠΑ ΔΕΞΑΜΕΝΗΣ ΚΑΥΣΙΜΟΥ

1. Γυρίστε το κλειδί στον κεντρικό διακόπτη ώστε να ανοίξει η σέλα, περιστρέψτε αριστερόστροφα την τάπα βενζίνης και αφαιρέστε την.
2. Μη γεμίζετε με καύσιμο παραπάνω από το μέγιστο όριο.
3. Σύμφωνα με τα σημεία "Δ" ευθυγραμμίστε την τάπα και περιστρέψτε την δεξιόστροφα και κλείστε την σέλα.



ΠΡΟΕΙΔΟΠΟΙΗΣΗ:

- Το κεντρικό σταντ θα πρέπει να είναι κατεβασμένο, η μηχανή κλειστή και κάθε είδους φλόγας απαγορεύεται αυστηρώς κατά τον ανεφοδιασμό για λόγους ασφαλείας.
- Μην ξεπερνάτε το όριο κατά τον ανεφοδιασμό. Αλλιώς, τα καύσιμα θα τρέξουν από μία τρύπα που βρίσκεται στην τάπα και μπορεί να προκαλέσουν την καταστροφή του χρώματος ή ακόμα και φωτιά που θα κάψει το scooter.
- Σιγουρευτείτε ότι η τάπα έχει κλείσει σωστά.

ΦΡΕΝΑ

- Αποφύγετε το άσκοπο και ξαφνικό φρενάρισμα.
- Χρησιμοποιήστε ταυτόχρονα το εμπρόσθιο και οπίσθιο φρένο όταν φρενάρετε.
- Αποφύγετε το διαρκές και συνεχές φρενάρισμα, διότι μπορεί να υπάρξει υπερθέρμανση των φρένων και μείωση της ικανότητας φρεναρίσματος.
- Μειώστε ταχύτητα και φρενάρτε έγκαιρα όταν βρέχει και οι δρόμοι είναι γλιστεροί.
- Αποφύγετε το απότομο φρενάρισμα γιατί μπορεί να γλιστρήσετε και να πέσετε.
- Χρησιμοποιώντας μόνο το εμπρόσθιο φρένο αυξάνεται το ρίσκο της πτώσης επειδή το scooter τείνει να τραβεί προς τη μια μεριά.

Μοντέλο με CBS

Μοντέλο με ABS

Για εμπρόσθιο
και οπίσθιο τροχό

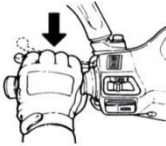

Για εμπρόσθιο
τροχό

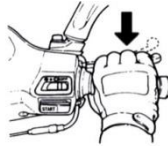

Για οπίσθιο
τροχό

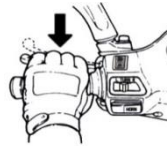

Για εμπρόσθιο
τροχό

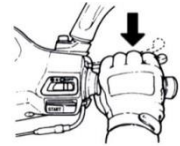

Σύστημα αντιμπλοκαρίσματος τροχών (ABS)

Το ABS είναι σχεδιασμένο να αποτρέπει το μπλοκάρισμα του τροχού όταν εφαρμόζονται τα φρένα δυνατά και το όχημα κινείται σε ευθεία πορεία, μειώνοντας την πίεση στο εσωτερικό του κυκλώματος πέδησης τη στιγμή κατά την οποία ένας αισθητήρας, τοποθετημένος στον τροχό, εντοπίζει την τάση για μπλοκάρισμα και επιτρέπει σταθερότητα στην οδήγηση κατά το φρενάρισμα.

Παρότι το ABS παρέχει σταθερότητα στην οδήγηση κατά το φρενάρισμα με το να αποτρέπει το μπλοκάρισμα του τροχού, παρακαλούμε έχετε υπόψη τα κατωτέρω:

- Το ABS δεν δύναται να αντισταθμίσει τις αντίξοες συνθήκες του δρόμου, την κακή εκτίμηση του οδηγού ή την μη σωστή χρήση των φρένων. Χρειάζεται να λαμβάνετε την ίδια προσοχή όπως με την οδήγηση ενός οχήματος που δεν έχει ABS.
- Το ABS δεν είναι σχεδιασμένο να περιορίζει την απόσταση του φρεναρίσματος. Σε δρόμους ολισθηρούς ή κατηφορικούς, η απόσταση φρεναρίσματος ενδέχεται να είναι αυξημένη στο όχημα με ABS, σε σύγκριση με ένα αντίστοιχο όχημα χωρίς ABS. Σε τέτοιες περιοχές να είστε ιδιαίτερα προσεκτικοί.
- Το ABS θα βοηθήσει στην αποτροπή του μπλοκαρίσματος του τροχού όταν εφαρμόζονται τα φρένα δυνατά και το όχημα κινείται σε ευθεία πορεία, αλλά σε περίπτωση φρεναρίσματος σε στροφή ο τροχός ενδέχεται να μπλοκάρει. Όταν στρίβετε είναι καλύτερα να χρησιμοποιείτε ελαφρώς και τα δύο φρένα ή να μην φρενάρτε καθόλου. Μειώστε την ταχύτητά σας προτού εισέλθετε στην στροφή.
- Το ABS πραγματοποιεί συγκρίσεις της ταχύτητας του οχήματος και της ταχύτητας του τροχού. Καθώς μη εγκεκριμένα ελαστικά ενδέχεται να επηρεάσουν την ταχύτητα του τροχού, το ABS ενδέχεται να λάβει λανθασμένα δεδομένα και η απόσταση φρεναρίσματος να επιμηκυνθεί.

ΠΡΟΣΟΧΗ:

Το ABS δεν μπορεί να προστατέψει τον αναβάτη από όλους τους κινδύνους και δεν υποκαθιστά την αναγκαιότητα της ασφαλούς οδήγησης. Να έχετε υπόψη σας τον τρόπο λειτουργίας του ABS καθώς και τους περιορισμούς του. Ο αναβάτης έχει την ευθύνη της οδήγησης με την κατάλληλη ταχύτητα και συμπεριφορά που αρμόζει στον εκάστοτε καιρό, στην κατάσταση του δρόμου και τις κυκλοφοριακές συνθήκες.

⟨Φρενάρισμα με τον κινητήρα⟩

Αφήστε το γκάζι να επιστρέψει στην αρχική του θέση και ο κινητήρας θα φρενάρει. Είναι απαραίτητο να συνδυάζεται το φρενάρισμα με τον κινητήρα και τα φρένα όταν οδηγείτε για μεγάλη απόσταση ή δύσκολες πλαγιές.

8. ΕΛΕΓΧΟΣ – ΕΚΚΙΝΗΣΗ ΤΟΥ ΚΙΝΗΤΗΡΑ

ΠΡΟΣΟΧΗ:

- Παρακαλούμε ελέγξτε εάν τα καύσιμα και τα λάδια είναι επαρκή ή όχι πριν εκκινήσετε.
- Για να εκκινήσετε τη μηχανή, το scooter πρέπει να στηρίζεται στο κεντρικό στάντ και το πίσω φρένο να είναι πατημένο για να αποφευχθεί τυχόν ξαφνική του κίνηση προς τα εμπρός.

1. Γυρίστε το κλειδί στη θέση «ON».
2. Πατήστε το πίσω φρένο.
3. Με το γκάζι κλειστό, πιέστε τη μίζα κρατώντας ταυτόχρονα πατημένο το φρένο.

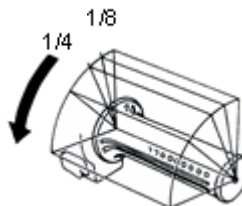

[Παρατήρηση! Πριν εκκινήσετε, κρατήστε πατημένο το οπίσθιο φρένο.]

ΠΡΟΣΟΧΗ:

- Προκειμένου να αποφύγετε τυχόν ζημιά στη μίζα, παρακαλούμε μην πιέζετε το κουμπί της μίζας για περισσότερο από 15 συνεχόμενα δευτερόλεπτα.
- Εάν ο κινητήρας δεν μπορέσει να εκκινήσει ενώ έχετε πιέσει το κουμπί της μίζας για 15 συνεχόμενα δευτερόλεπτα περίπου, διακόψτε την προσπάθεια και αφού περιμένετε 10 δευτερόλεπτα περίπου ξαναπροσπαθήστε.
- Είναι δύσκολο να εκκινήσει ο κινητήρας, αν το όχημα έχει μείνει σβηστό για μεγάλο χρονικό διάστημα ή αμέσως μετά τον ανεφοδιασμό καυσίμου όταν το ντεπόζιτο είχε αδειάσει τελείως από καύσιμο. Σε αυτές τις περιπτώσεις ενδεχομένως να χρειαστούν αρκετές προσπάθειες. Το γκάζι θα πρέπει να παραμένει πάντα κλειστό όταν πατάτε το κουμπί της μίζας για να εκκινήσει.
- Μπορεί να χρειαστούν αρκετά λεπτά για να ζεσταθεί ο κινητήρας αν το scooter έχει παραμείνει για αρκετές ώρες εκτός λειτουργίας και είναι εντελώς κρύο.
- Η εξάτμιση εκπέμπει βλαβερά αέρια (CO), γι' αυτό παρακαλούμε φροντίστε να βάζετε σε λειτουργία το scooter σας σε καλά αεριζόμενο χώρο.

9. ΧΡΗΣΙΜΕΣ ΣΥΜΒΟΥΛΕΣ ΚΑΤΑ ΤΗΝ ΟΔΗΓΗΣΗ

- Ανάψτε το φλας προς την κατεύθυνση που θέλετε να κινηθείτε, βεβαιωθείτε ότι δεν έρχεται άλλο όχημα πίσω σας και ξεκινήστε.

ΧΡΗΣΗ ΤΟΥ ΓΚΑΖΙΟΥ

Επιτάχυνση: Για να αυξήσετε ταχύτητα. Όταν οδηγείτε σε επίπεδο δρόμο γυρίστε το γκάζι αργά έτσι ώστε να αυξηθεί η ταχύτητα του οχήματός σας.

Επιβράδυνση: Γυρίστε το γκάζι προς αυτή την κατεύθυνση για να μειώσετε ταχύτητα.

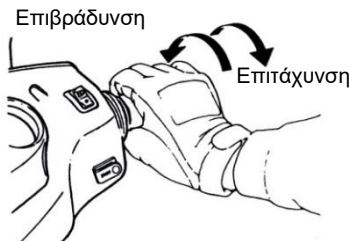

ΠΑΡΚΑΡΙΣΜΑ

• Πλησιάζοντας στο χώρο παρκαρίσματος:

1. Ανάψτε το φλας έγκαιρα, προσέχοντας τα οχήματα μπροστά, πίσω, αριστερά και δεξιά σας, έπειτα πάρτε την εσωτερική γραμμή και πλησιάστε αργά.
2. Κλείστε το γκάζι και φρενάρτε ομαλά. (Το φως των φρένων θα ανάψει προειδοποιώντας τους οδηγούς που ακολουθούν.)

• Όταν σταματάτε ολοκληρωτικά:

3. Σβήστε το φλας και γυρίστε το κλειδί στη θέση «OFF» για να σβήσει ο κινητήρας.
4. Όταν σταματήσετε, κατεβείτε από την αριστερή πλευρά του scooter και επιλέξτε ένα χώρο στάθμευσης όπου το scooter δε θα εμποδίζει την κυκλοφορία και το έδαφος θα είναι επίπεδο για να το στηρίξετε στο κεντρικό στάντ.
5. Κρατήστε το τιμόνι με το αριστερό σας χέρι και με το δεξί σας χέρι κρατήστε το scooter από το εμπρόσθιο και χαμηλότερο αριστερό σημείο της σέλας.
6. Κατεβάστε το κεντρικό στάντ με το δεξί σας πόδι και πιέστε το για να σταθεί στο έδαφος.

Υπενθύμιση: Κλειδώστε το τιμόνι και αφαιρέστε το κλειδί μετά το παρκάρισμα για να αποφύγετε τυχόν κλοπή του scooter σας.



ΠΡΟΕΙΔΟΠΟΙΗΣΗ:

Παρκάρετε το scooter σας σε ασφαλές μέρος όπου δε θα επηρεάζει την κυκλοφορία των οχημάτων.

10. ΕΛΕΓΧΟΣ ΚΑΙ ΣΥΝΤΗΡΗΣΗ ΠΡΙΝ ΤΗΝ ΟΔΗΓΗΣΗ

Παρακαλούμε δείτε τα σχεδιαγράμματα στην σελίδα 2 για να βοηθηθείτε. **Επίσης συμβουλευτείτε το πρόγραμμα συντήρησης, το οποίο είτε θα σας δοθεί από το κατάστημα πώλησης είτε θα το βρείτε στην ιστοσελίδα μας www.gorgolis.gr**

ΕΠΙΘΕΩΡΗΣΗ ΡΟΥΤΙΝΑΣ

Αντικείμενα προς Έλεγχο		Σημεία Ελέγχου
Λάδι μηχανής		Υπάρχει αρκετό λάδι στη μηχανή;
Καύσιμα		Υπάρχουν αρκετά; Είναι 95 οκτανίων (αμόλυβδη) ή παραπάνω
Φρένα	Εμπρόσθιο	Κατάσταση φρένων; (Ελεύθερη διαδρομή μανέτας φρένου: 10~20mm)
	Οπίσθιο	Κατάσταση φρένων; (Ελεύθερη διαδρομή μανέτας φρένου: 10~20mm)
Ελαστικά	Εμπρόσθιο	Είναι κανονική η πίεση των ελαστικών; kg-cm ² (PSI) 1,75 (25)
	Οπίσθιο	Είναι κανονική η πίεση των ελαστικών; Για έναν αναβάτη 2,0 (28,5) και 2,25 (32) για 2 αναβάτες.
Τιμόνι		Υπάρχει αφίσκος κραδασμός στο τιμόνι ή είναι δύσκολο να στρίψετε;
Κοντέρ, φώτα, και καθρέφτης		Λειτουργεί κανονικά; Ανάβουν τα φώτα; Είναι σωστά ρυθμισμένοι οι καθρέφτες;
Σφίξιμο των κυρίων μερών		Οι βίδες, τα παξιμάδια είναι χαλαρά;
Αφύσικα σημεία		Εξακολουθούν να υπάρχουν τα προηγούμενα προβλήματα;

ΠΡΟΕΙΔΟΠΟΙΗΣΗ:

- Εάν εμφανιστεί κάποιο πρόβλημα κατά τη διάρκεια της επιθεώρησης, διορθώστε το πριν ξαναχρησιμοποιήσετε το scooter, και φροντίστε να ελέγξετε και να επισκευάσετε το scooter σας σε ένα «Συνεργαζόμενο συνεργείο της SYM» εάν κρίνεται απαραίτητο.

ΕΠΙΘΕΩΡΗΣΗ ΚΑΙ ΑΛΛΑΓΗ ΛΑΔΙΟΥ ΚΙΝΗΤΗΡΑ

ΕΠΙΘΕΩΡΗΣΗ:

1. Χρησιμοποιήστε το κεντρικό σταντ για να στηρίξετε το scooter σε επίπεδο έδαφος, αφαιρέστε το δείκτη της στάθμης λαδιού αφού ο κινητήρας σταματήσει να δουλεύει για 3-5 λεπτά. Σκουπίστε το λάδι από το δείκτη της στάθμης λαδιού και στη συνέχεια βάλτε το στον οδηγό λαδιού ξανά χωρίς να το περιστρέψετε.
2. Αφαιρέστε το δείκτη της στάθμης λαδιού και ελέγξτε εάν το επίπεδο λαδιού βρίσκεται μεταξύ της ανώτερης και κατώτερης ένδειξης. Προσθέστε λάδι μέχρι το ανώτερο σημείο ένδειξης στο δείκτη της στάθμης λαδιού εάν το λάδι είναι κάτω του κατώτερου ορίου. (Ελέγξτε τον κύλινδρο, στρόφαλο κλπ για διαρροή.)

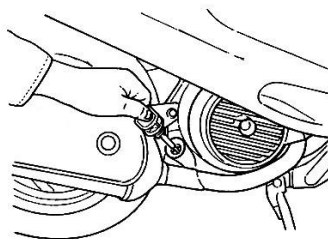

ΑΛΛΑΓΗ ΛΑΔΙΟΥ:

- Αλλάξτε το λάδι του κινητήρα σύμφωνα με το πρόγραμμα συντήρησης
- Καθαρίστε το φίλτρο λαδιού σύμφωνα με το πρόγραμμα συντήρησης
- Για να διατηρήσετε τη μέγιστη απόδοση του κινητήρα, ελέγξτε εάν λάδι του κινητήρα είναι αρκετό κάθε 1000km. Προσθέστε λάδι μέχρι ανώτερο σημείο ένδειξης του δείκτη εάν έχει βρεθεί ότι είναι ανεπαρκές
- Λάδι κινητήρα: Χρησιμοποιείτε τύπο λαδιού σύμφωνα με πρόγραμμα συντήρησης, αλλιώς τυχόν ζημιά δεν καλύπτεται σε εγγύηση.
- Συνιστώμενο λάδι σύμφωνα με το πρόγραμμα συντήρησης
- Χωρητικότητα λαδιού:
 - 125cc **0.95 L (0.7 L για κανονική αλλαγή)**
 - 125cc υγρόψυκτο **1 L (0.8 L για κανονική αλλαγή)**
 - 200cc **0.95 L (0.7 L για κανονική αλλαγή)**

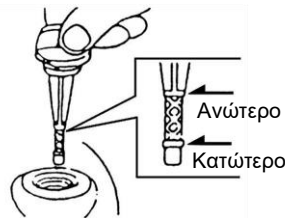

Καθαρισμός φίλτρου Λαδιού

Ανοίξτε την τάπα λαδιού και αφαιρέστε το φίλτρο (σήτα) που βρίσκεται στο εσωτερικό. Απομακρύνετε τα σκουπίδια πλένοντάς το με βενζίνη ή φυσώντας το με πεπιεσμένο αέρα.



ΠΡΟΕΙΔΟΠΟΙΗΣΗ:

- Η ένδειξη του επιπέδου του λαδιού θα είναι λανθασμένη εάν πραγματοποιήσετε τον έλεγχο ενώ το scooter είναι παρκαρισμένο σε μη επίπεδο έδαφος ή εάν το ελέγξετε αμέσως μετά το σβήσιμο του κινητήρα.
- Ο κινητήρας και το τελικό εξάτμιση είναι ζεστά αμέσως μετά το σβήσιμο του κινητήρα. Δείξτε ιδιαίτερη προσοχή ώστε να μην καείτε όταν ελέγχετε ή αντικαθιστάτε το λάδι στον κινητήρα.



ΕΛΕΓΧΟΣ ΚΑΥΣΙΜΩΝ

- Γυρίστε τον κεντρικό διακόπτη στη θέση «ON» και ελέγξτε τη θέση του δείκτη καυσίμων ώστε να βεβαιωθείτε ότι έχετε αρκετά καύσιμα στο ρεζερβουάρ.
- Ο κινητήρας αυτού του scooter είναι σχεδιασμένος για χρήση αμόλυβδης βενζίνης από 95 οκτάνια και πάνω.
- Ασφαλίστε σταθερά το κεντρικό σταντ στο έδαφος, κλείστε τον κινητήρα και κρατήστε μακριά από το scooter τυχόν φλόγες κατά τη διάρκεια του ανεφοδιασμού.
- Μη γεμίζετε με καύσιμα πάνω από το ανώτερο όριο ένδειξης όταν ανεφοδιάζετε.
- Βεβαιωθείτε ότι έχετε κλείσει σωστά την τάπα ρεζερβουάρ.

ΕΛΕΓΧΟΣ ΚΑΙ ΑΛΛΑΓΗ ΛΑΔΙΟΥ ΜΕΤΑΔΟΣΗΣ

ΕΛΕΓΧΟΣ:

- Χρησιμοποιήστε το κεντρικό σταντ για να στηρίξετε το scooter σε επίπεδο έδαφος και αφού κλείσετε τον κινητήρα περιμένετε για 3~5 λεπτά. Αφαιρέστε την τάπα εισαγωγής λαδιού μετάδοσης και την τάπα εξαγωγής λαδιού μετάδοσης αφού πρώτα τοποθετήσετε από κάτω ένα δοχείο συλλογής, ούτως ώστε να μπορέσετε να μετρήσετε την ποσότητα που έχετε εξάγει.
- (Μετά από επισκευή: 180cc / σε αλλαγή: 170 cc.)

ΑΝΤΙΚΑΤΑΣΤΑΣΗ ΛΑΔΙΟΥ:

- Σβήστε τον κινητήρα και χρησιμοποιήστε το κεντρικό σταντ για να στηρίξετε το scooter σε επίπεδο έδαφος. Αφαιρέστε την τάπα εισαγωγής και την τάπα εξαγωγής λαδιού μετάδοσης και αφήστε το λάδι να τρέξει.
- Επανατοποθετήστε την τάπα εξαγωγής και σφίξτε την. Γεμίστε με καινούριο λάδι μετάδοσης (170cc), και βιδώστε την τάπα εισαγωγής σφιχτά. (Βεβαιωθείτε ότι οι τάπες είναι καλά σφινγμένες και ελέγξτε ότι δεν υπάρχει διαρροή.)
- Συνιστώμενο λάδι σύμφωνα με το πρόγραμμα συντήρησης

ΕΛΕΓΧΟΣ ΚΑΙ ΡΥΘΜΙΣΗ ΚΕΝΩΝ ΜΑΝΕΤΑΣ ΦΡΕΝΩΝ

ΕΛΕΓΧΟΣ: (Ο έλεγχος των διακένων στις μανέτες φρένων πρέπει να γίνεται με τον κινητήρα εκτός λειτουργίας)

- Διακένα της μανέτας για το εμπρόσθιο και οπίσθιο φρένο.

Καθώς ελέγχετε τις μανέτες για τα φρένα του εμπρόσθιου και οπίσθιου τροχού, το κενό των μανετών (η απόσταση από σημείο που δεν πιέζεται καθόλου η μανέτα μέχρι να ξεκινήσουν τα φρένα να ενεργούν) πρέπει να είναι περίπου 10~20mm. Δεν είναι φυσιολογική η σπογγώδης αίσθηση στις μανέτες των φρένων όταν τις πατάτε με δύναμη.

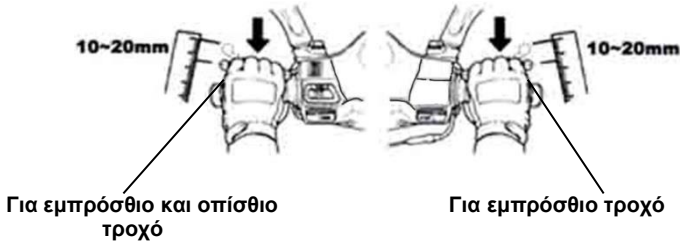

ΕΛΕΓΧΟΣ ΤΟΥ ΣΥΣΤΗΜΑΤΟΣ ΦΡΕΝΩΝ (Για τροχό με ταμπούρο)

- Οι εγκοπές του παξιμαδιού ρύθμισης του φρένου, πρέπει να ευθυγραμμιστούν με τον πείρο. (Βλέπε την ακόλουθη εικόνα)

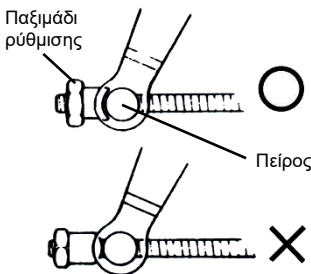

⚠️ ΠΡΟΕΙΔΟΠΟΙΗΣΗ:

- Ρυθμίστε το διάκενο της μανέτας φρένου μεταξύ 10-20mm. Ελέγξτε την ένδειξη φθοράς των σιαγόνων στον πίσω τροχό. Εάν το βέλος στο βραχίονα ευθυγραμμιστεί με την ένδειξη "Δ" στο ταμπούρο, τότε έχουμε μεγάλη φθορά στις σιαμόνες και πρέπει να αντικατασταθούν.

- Στρίψτε το παξιμάδι ρύθμισης στη ντίζα του φρένου κατάλληλα ώστε να επιτύχετε το επιθυμητό διάκενο στη μανέτα.
- Κρατήστε τις μανέτες φρένων και με τα δύο χέρια έπειτα από τη ρύθμιση, μέχρι να αισθανθείτε την ικανοποιητική απόδοση των φρένων.
- Μετρήστε το ελεύθερο παίξιμο των μανετών με ένα χάρακα.

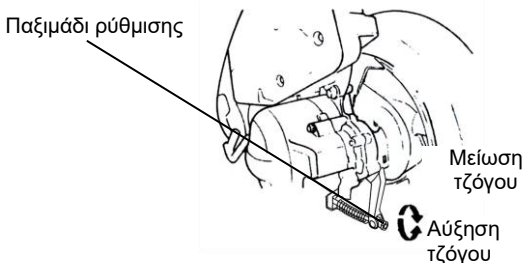

ΟΠΙΣΘΙΟΣ ΤΡΟΧΟΣ ΜΕ ΤΑΜΠΟΥΡΟ

ΕΛΕΓΧΟΣ ΤΟΥ ΣΥΣΤΗΜΑΤΟΣ ΦΡΕΝΩΝ (Για τροχό με δισκόφρενο)

(Διαρροές, φθορές)

Θα πρέπει να πραγματοποιείτε συχνά οπτικό έλεγχο στο σύστημα και στις σωληνώσεις των φρένων. Ελέγξτε για διαρροές, φθορές, τυχόν ξέσφιχτους συνδέσμους, χρησιμοποιώντας τα κατάλληλα εργαλεία και ελέγξτε για τυχόν κραδασμούς στο τιμόνι κατά την οδήγηση. Επίσης ελέγξτε εάν υπάρχει παρεμβολή στις σωληνώσεις των φρένων από κάποιο άλλο υλικό. Εάν παρατηρήσετε κάποιο πρόβλημα θα πρέπει να απευθυνθείτε σε ένα από τα εξειδικευμένα συνεργεία της SYM.



⚠ ΠΡΟΣΟΧΗ:

- Παρακαλούμε πολύ, οδηγήστε το scooter σας σε στενό δρόμο με χαμηλή ταχύτητα και δοκιμάστε το εμπρόσθιο και το οπίσθιο φρένο προκειμένου να διαπιστώσετε τυχόν δυσλειτουργία έτσι ώστε να διασφαλίσετε ότι το scooter σας βρίσκεται στην ιδανική κατάσταση για ασφαλή οδήγηση.

Ελέγχοντας το εμπρόσθιο φρένο

- Ελέγξτε το εμπρόσθιο φρένο από τη μεριά της δαγκάνας. Τα τακάκια των φρένων πρέπει να αντικαθίστανται όταν η γραμμή στο υλικό τριβής έχει εξαλειφθεί.

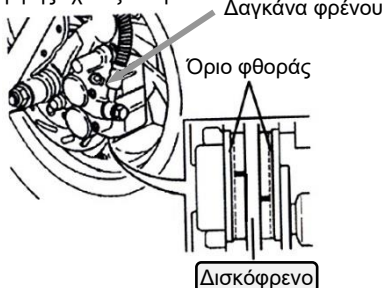

Έλεγχος της στάθμης των υγρών φρένων

- Σταθεμεύστε το scooter σε επίπεδο έδαφος και ελέγξτε τη στάθμη των υγρών φρένων. Εάν η στάθμη βρίσκεται κάτω από τη γραμμή «LOWER» συνιστάται η συμπλήρωση υγρών μέχρι το ανώτερο επιτρεπτό σημείο. Προτείνεται ο τύπος υγρών (DOT 4).

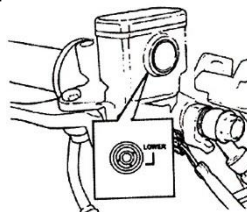

Αναπλήρωση υγρών φρένου

1. Ξεβιδώστε τις βίδες και αφαιρέστε το καπάκι της τρόμππας φρένου.
2. Σκουπίστε και καθαρίστε τα ξένα σώματα και τυχόν βρωμιές γύρω από το δοχείο υγρών με προσοχή ώστε να μην πέσουν μέσα.
3. Αφαιρέστε τα διαφράγματα.
4. Προσθέστε υγρά φρένων μέχρι το ανώτερο επιτρεπτό σημείο.
5. Τοποθετήστε ξανά τα διαφράγματα και το καπάκι της τρόμππας φρένου.
6. Παρακαλούμε προσέξτε την σωστή τοποθέτηση του διαφράγματος μην αφήνοντας ξένα σώματα να πέσουν στο δοχείο, σφίξτε το καπάκι της τρόμππας φρένου και βεβαιωθείτε ότι έχει ασφαλίσει καλά.

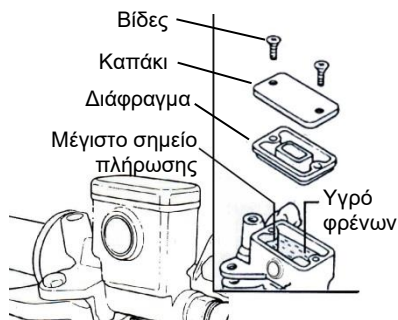

⚠ ΠΡΟΣΟΧΗ:

- Μη χρησιμοποιείτε δύο διαφορετικούς τύπους υγρών φρένου προκειμένου να αποφύγετε τυχόν χημική αντίδραση.
- Μη γεμίζετε με υγρά φρένου παραπάνω από το ανώτερο επιτρεπτό όριο καθώς σε περίπτωση διαρροής υπάρχει κίνδυνος να αλλοιωθούν τα μέρη από πλαστικό και το χρώμα.

ΔΙΑΚΕΝΟ ΚΑΙ ΡΥΘΜΙΣΗ ΤΗΣ ΧΕΙΡΟΛΑΒΗΣ ΓΚΑΖΙΟΥ

- Ρυθμίστε το διάκενο του γκαζιού έτσι ώστε το άνοιγμα της πεταλούδας να ξεκινά μετά από 2~6 mm περιστροφής.
- Χαλαρώστε πρώτα το κόντρα παξιμάδι και γυρίστε τη βίδα ρύθμισης μέχρι να πετύχετε το σωστό διάκενο. Όταν τελειώσετε την εργασία, σφίξτε το κόντρα παξιμάδι.

Σημεία ελέγχου:

1. Ελέγξτε τη ντίζα γκαζιού προκειμένου να δείτε αν κινείται ομαλά κατά το άνοιγμα και το κλείσιμο αντίστοιχα.
2. Γυρίστε το τιμόνι από άκρη σε άκρη και ελέγξτε εάν η ντίζα γκαζιού κινείται ελεύθερα.
3. Ελέγξτε εάν η ντίζα γκαζιού παρεμποδίζεται από άλλες ντίζες ή καλώδια εμποδίζοντας την ομαλή λειτουργία της.

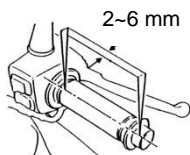

ΕΛΕΓΧΟΣ ΚΑΙ ΣΥΝΤΗΡΗΣΗ ΤΗΣ ΜΠΑΤΑΡΙΑΣ

- Αυτό το scooter είναι εφοδιασμένο με μπαταρία κλειστού τύπου, γι' αυτό δεν είναι απαραίτητος ο έλεγχος και η προσθήκη ηλεκτρολύτη.

Απευθυνθείτε σε συνεργάτη της SYM για έλεγχο, σε περίπτωση που παρουσιαστεί κάποια ανωμαλία.

[Καθαρισμός των ακροδεκτών]

Αφαιρέστε τους ακροδέκτες της μπαταρίας και καθαρίστε τους εάν είναι βρώμικοι ή εμφανίζουν κάποια διάβρωση.

Η διαδικασία αφαίρεσης της μπαταρίας έχει ως εξής:

Γυρίστε τον κεντρικό διακόπτη στη θέση «OFF», στη συνέχεια ανοίξτε το ντουλαπάκι όπου βρίσκεται η μπαταρία και ξεβιδώστε πρώτα τη βίδα του αρνητικού πόλου αποσυνδέοντας τον. Στη συνέχεια ξεβιδώστε τη βίδα του θετικού πόλου αποσυνδέοντας τον και αυτόν.

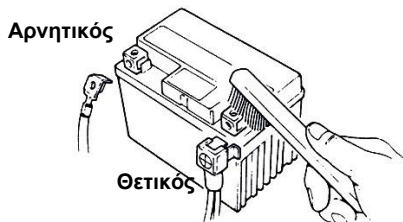

⚠ ΠΡΟΣΟΧΗ:

- Καθαρίστε τους πόλους της μπαταρίας με ζεστό νερό εάν είναι διαβρωμένοι ή έχουν κάποια άσπρη σκόνη επάνω τους.
- Εάν υπάρχει μία φανερή διάβρωση στους ακροδέκτες, αποσυνδέστε τα καλώδια και καθαρίστε τη διαβρωμένη επιφάνεια χρησιμοποιώντας συρματόβουρτσα ή σμυριδόπανο.
- Συναρμολογήστε ξανά τους πόλους της μπαταρίας και επαλείψτε με ένα λεπτό στρώμα γράσου.
- Επανατοποθετήστε τη μπαταρία με την αντίστροφη διαδικασία.

⚠ ΠΡΟΣΟΧΗ:

- Αυτή η μπαταρία είναι κλειστού τύπου. Ποτέ μην προσπαθείτε να αφαιρέσετε τα καπάκια.
- Προκειμένου να εμποδιστεί η διαρροή ρεύματος και η αποφόρτιση της μπαταρίας όταν το scooter βρεθεί σε ακινησία για μεγάλη περίοδο: Αφαιρέστε τη μπαταρία από το scooter, τοποθετήστε την σε ευάερο και σκοτεινό χώρο αφού πρώτα έχει φορτιστεί πλήρως. Αποσυνδέστε τον αρνητικό πόλο της μπαταρίας εάν αυτή εξακολουθεί να βρίσκεται πάνω στο scooter.
- Εάν χρειάζεται αντικατάσταση, αντικαταστήστε την με μία ίδια κλειστού τύπου.
- **Μην επιχειρείτε να αποσυνδέσετε την μπαταρία ενώ ο κινητήρας είναι σε λειτουργία, προκειμένου να αποφύγετε τυχόν ζημιά στα ηλεκτρικά μέρη του scooter.**

ΕΛΕΓΧΟΣ ΕΛΑΣΤΙΚΩΝ

1. Τα ελαστικά θα πρέπει να ελέγχονται και να φουσκώνονται με τον κινητήρα κλειστό.
2. Εάν τα ελαστικά ακουμπώντας το scooter στο έδαφος δείχνουν «καθισμένα» ελέγξτε την πίεση του αέρα με το ανάλογο εργαλείο και συμπληρώστε αν χρειάζεται με τον απαιτούμενο αέρα.
3. Η πίεση πρέπει να ελέγχεται με το ανάλογο εργαλείο όταν τα ελαστικά είναι κρύα.

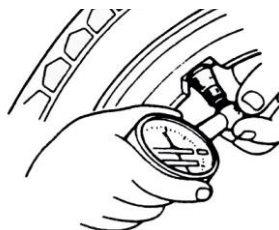
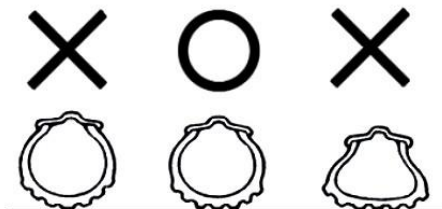

ΠΑΡΑΚΑΛΩ ΑΝΑΦΕΡΘΕΙΤΕ ΣΤΑ ΤΕΧΝΙΚΑ ΧΑΡΑΚΤΗΡΙΣΤΙΚΑ ΓΙΑ ΝΑ ΔΕΙΤΕ ΤΙΣ ΕΝΔΕΙΚΤΙΚΕΣ ΤΙΜΕΣ ΓΙΑ ΤΗΝ ΠΙΕΣΗ ΤΩΝ ΕΛΑΣΤΙΚΩΝ



- Οπτικός έλεγχος στα μετωπικά και πλαϊνά μέρη του ελαστικού για ρωγμές ή φθορές.
- Οπτικός έλεγχος των ελαστικών για τυχόν σφηνωμένες ακίδες ή μικρές πέτρες στο πέλμα.
- Ελέγξτε τον δείκτη βάθους πέλματος για να δείτε εάν το πέλμα του ελαστικού είναι επαρκές.
- Ένα ελαστικό στο οποίο ο δείκτης πέλματος μας δείχνει ότι το ελαστικό έχει φθαρεί, τότε πρέπει να αντικατασταθεί άμεσα.

⚠ ΠΡΟΣΟΧΗ:

- Κακή πίεση του ελαστικού, λανθασμένη φορά ή σκίσιμο αποτελούν τις σημαντικότερες αιτίες για την απώλεια του ελέγχου του τιμονιού ή κλατάρισμα του ελαστικού.

ΕΛΕΓΧΟΣ ΤΙΜΟΝΙΟΥ ΚΑΙ ΕΜΠΡΟΣΘΙΩΝ ΑΜΟΡΤΙΣΕΡ

- Πραγματοποιήστε τον έλεγχο με σβηστό τον κινητήρα και χωρίς το κλειδί στον κεντρικό διακόπτη.
- Οπτικός έλεγχος των εμπρόσθιων αμορτισέρ για τυχόν ζημιές.
- Ταλαντώστε το τιμόνι πιέζοντάς το πάνω κάτω και ελέγξτε τα αμορτισέρ για τυχόν θορύβους εξαιτίας των συνδέσμων.
- Ελέγξτε τις βίδες και τα παξιμάδια στα εμπρόσθια αμορτισέρ με ειδικά εργαλεία ώστε να είναι σφιγμένα καλά.
- Κουνήστε το τιμόνι πάνω-κάτω, δεξιά-αριστερά, μπρος-πίσω και ελέγξτε εάν έχει αρκετή αντίσταση και αν τραβάει από τη μια πλευρά.
- Ελέγξτε εάν η ντίζα φρένου δεν είναι πολύ σφιχτή και επιτρέπει ελευθερία κινήσεων του τιμονιού.
- Επισκεφτείτε έναν συνεργάτη της SYM για έλεγχο ή ρύθμιση εάν συναντήσετε οποιαδήποτε ανωμαλία στο scooter σας.

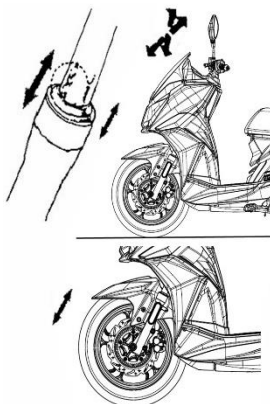

ΕΛΕΓΧΟΣ ΚΑΙ ΑΛΛΑΓΗ ΑΣΦΑΛΕΙΩΝ

Γυρίστε τον κεντρικό διακόπτη στη θέση «OFF» και ελέγξτε αν οι ασφάλειες είναι σε καλή κατάσταση. Αντικαταστήστε την καμένη ασφάλεια με μία καινούργια που να έχει την ίδια ένταση σε αμπέρ (10A/15A*2/20A)/(10A/15A*3/20A/25 για έκδοση 200cc). Μη χρησιμοποιήσετε μία ασφάλεια μεγαλύτερη των 10,15,20 ή 25 αμπέρ(A) ή χάλκινο ή σιδερένιο σύρμα για να την αντικαταστήσετε, γιατί υπάρχει σοβαρός κίνδυνος βραχυκυκλώματος και καταστροφή του ηλεκτρικού συστήματος.

- Αφαιρέστε το καπάκι της ασφαλειοθήκης και τραβήξτε έξω τις ασφάλειες. Ελέγξτε για ζημιά ή σπασίμο.
- Βεβαιωθείτε ότι οι ασφάλειες έχουν στερεωθεί καλά στις επαφές όταν αντικαθίστανται. Η κακή επαφή θα έχει ως αποτέλεσμα την υπερθέρμανση και καταστροφή τους.
- Χρησιμοποιείτε μόνο ανταλλακτικά που πληρούν συγκεκριμένες προδιαγραφές για να αντικαταστήσετε ηλεκτρικά μέρη όπως π.χ. λάμπες φανών. Χρησιμοποιώντας ανταλλακτικά που δεν πληρούν συγκεκριμένες προδιαγραφές μπορεί να κάψουν τις ασφάλειες ή να αποφορτίσουν την μπαταρία.
- Αποφύγετε να ρίχνετε νερό πάνω ή και γύρω από την ασφαλειοθήκη όταν πλένετε το scooter.
- Πηγαίνετε το scooter σας σε ένα συνεργαζόμενο συνεργείο για έλεγχο εάν μία ασφάλεια καίγεται αδικαιολόγητα.

[ΑΦΑΙΡΕΣΗ]

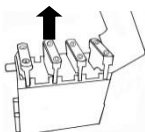

[ΤΟΠΟΘΕΤΗΣΗ]

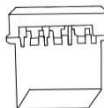

ΕΛΕΓΧΟΣ ΦΛΑΣ ΚΑΙ ΚΟΡΝΑΣ

- Γυρίστε τον κεντρικό διακόπτη στη θέση «ON».
- Γυρίστε τον διακόπτη των φλας αριστερά και έπειτα δεξιά ελέγχοντας κάθε φορά ότι τα εμπρόςθια και οπίσθια (δεξιά και αριστερά) φλας αναβοσβήνουν και ελέγξτε επίσης ότι ακούγεται ο προειδοποιητικός ήχος.
- Ελέγξτε εάν τα κρύσταλλα των φλας είναι λερωμένα, ραγισμένα ή ξεβιδωμένα.
- Πατήστε το κουμπί της κόρνας για να ελέγξετε αν λειτουργεί κανονικά.

⚠ ΠΡΟΣΟΧΗ:

- Για τα φλας θα πρέπει να χρησιμοποιούνται λάμπες ειδικών προδιαγραφών, διαφορετικά θα επηρεαστεί η κανονική λειτουργία τους.
- Ανάψτε το φλας πριν στρίψετε ή αλλάξετε λωρίδα κυκλοφορίας για να προειδοποιήσετε τα οχήματα που ακολουθούν.
- Σβήστε το φλας αμέσως μετά τη χρήση του, διαφορετικά τα αναμμένα φλας μπορεί να μπερδέψουν τους οδηγούς που ακολουθούν.

ΕΛΕΓΧΟΣ ΕΜΠΡΟΣΘΙΩΝ ΚΑΙ ΟΠΙΣΘΙΩΝ ΦΑΝΩΝ

- Ανάψτε τον κινητήρα και ελέγξτε εάν ο εμπρόςθιος και οπίσθιος φανός ανάβουν.
- Ελέγξτε τη φωτεινότητα και την κατεύθυνση της δέσμης του εμπρόςθιου φανού, ρίχνοντας το φως επάνω σε ένα τοίχο και δείτε εάν φέγγει σωστά.
- Ελέγξτε εάν το κρύσταλλο του εμπρόςθιου φανού είναι λερωμένο, ραγισμένο ή ξεβιδωμένο.

ΕΛΕΓΧΟΣ ΤΟΥ ΦΑΝΟΥ ΦΡΕΝΟΥ

- Γυρίστε τον κεντρικό διακόπτη στη θέση «ON», πατήστε πρώτα τη μανέτα του εμπρόςθιου φρένου και ελέγξτε αν το φως του φρένου (stop) ανάβει. Κάντε το ίδιο και με τη μανέτα οπίσθιου φρένου.
- Ελέγξτε εάν το κρύσταλλο του οπίσθιου φανού είναι λερωμένο, ραγισμένο ή ξεβιδωμένο.

⚠ ΠΡΟΣΟΧΗ:

- Χρησιμοποιήστε μόνο λάμπες ειδικών προδιαγραφών και όχι διαφορετικές προκειμένου να αποφύγετε καταστροφή του ηλεκτρικού συστήματος, κάψιμο των λαμπών και αποφόρτιση της μπαταρίας.
- Μην τροποποιείτε ή προσθέτετε άλλα ηλεκτρικά μέρη προκειμένου να αποφύγετε τυχόν υπερκατανάλωση ή βραχυκύκλωμα, που μπορεί να έχει ως αποτέλεσμα τη φωτιά και το κάψιμο του scooter σε σοβαρότερες περιπτώσεις.

ΕΛΕΓΧΟΝΤΑΣ ΓΙΑ ΔΙΑΡΡΟΗ ΚΑΥΣΙΜΩΝ

- Ελέγξτε το ρεζερβουάρ, την τάπα ρεζερβουάρ, σωληνώσεις βενζίνης για διαρροές.

ΕΛΕΓΧΟΝΤΑΣ ΤΗ ΛΙΠΑΝΣΗ ΣΤΟΥΣ ΔΙΑΦΟΡΟΥΣ ΜΗΧΑΝΙΣΜΟΥΣ

- Ελέγξτε εάν οι άξονες έχουν αρκετή λίπανση.
(Για παράδειγμα, στο κεντρικό και πλαϊνό σταντ, στις μανέτες φρένου κ.τ.λ.)

ΕΛΕΓΧΟΝΤΑΣ ΤΟ ΜΠΟΥΖΙ

- Αφαιρέστε την πτίπα από το μπουζί και αφαιρέστε το μπουζί χρησιμοποιώντας το κατάλληλο εργαλείο (μπουζόκλειδο).
- Ελέγξτε το ηλεκτρόδιο αν είναι βρώμικο ή καπνισμένο.
- Αφαιρέστε την κάπνα από το ηλεκτρόδιο χρησιμοποιώντας συρματόβουρτσα, καθαρίστε το με βενζίνη και σκουπίστε καλά με ένα στεγνό πανί.
- Ελέγξτε το ηλεκτρόδιο και ρυθμίστε το διάκενό του σε 0.6-0.7 mm. (Ελέγξτε το με ένα ειδικό feeler).
- Σφίξτε το μπουζί με το χέρι όσο πάει και συνεχίστε για άλλη 1/2~3/4 στροφές με ειδικό κλειδί.

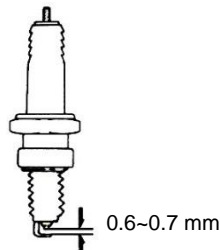

⚠ ΠΡΟΕΙΔΟΠΟΙΗΣΗ:

- Η μηχανή είναι πολύ ζεστή μετά την οδήγηση. Προσέξτε μην καείτε.
- Χρησιμοποιήστε μόνο το μπουζί που προτείνεται από τον κατασκευαστή (αναφερθείτε στο πρόγραμμα συντήρησης).

ΕΛΕΓΧΟΣ ΦΙΛΤΡΟΥ ΑΕΡΟΣ (ΔΙΑΔΙΚΑΣΙΑ ΑΠΟΣΥΝΑΡΜΟΛΟΓΗΣΗΣ)

1. Αφαιρέστε τις βίδες που πλαισιώνουν το κάλυμμα φίλτρου αέρα.
2. Αφαιρέστε το κάλυμμα και στη συνέχεια το φίλτρο.
3. Βγάλτε έξω το φίλτρο και καθαρίστε το.
(Αναφερθείτε στο πρόγραμμα συντήρησης.)

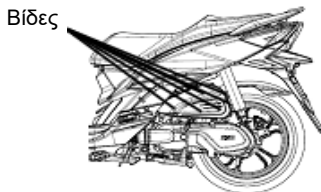

(ΔΙΑΔΙΚΑΣΙΑ ΣΥΝΑΡΜΟΛΟΓΗΣΗΣ)

- Συναρμολογήστε το φίλτρο με την αντίστροφη σειρά από την αποσυναρμολόγηση.

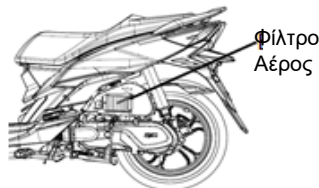

⚠ ΠΡΟΣΟΧΗ:

- Η σκόνη είναι μια από τις κύριες αιτίες μείωσης της απόδοσης του κινητήρα και αύξησης της κατανάλωσης καυσίμων.
- Καθαρίστε ή αντικαταστήστε συχνότερα το φίλτρο αέρος προκειμένου να παρατείνετε τη διάρκεια ζωής του κινητήρα ειδικά εάν το scooter κινείται πολύ συχνά σε περιοχές με αυξημένη ατμοσφαιρική ρύπανση ή σκόνη.
- Εάν το φίλτρο αέρος δεν έχει τοποθετηθεί σωστά, η σκόνη θα απορροφηθεί στον κύλινδρο και μπορεί να προκαλέσει πρόωρη φθορά, μείωση της απόδοσης και της ζωής του κινητήρα.
- Προσέξτε μη βρέξετε το φίλτρο αέρος όταν πλένετε το scooter. Διαφορετικά, αυτό θα προκαλέσει δυσκολία στην εκκίνηση του κινητήρα.

11. ΣΥΣΤΗΜΑ ΥΓΡΟΨΥΞΗΣ (Για υγρόψυκτη έκδοση)

ΕΛΕΓΧΟΣ ΚΑΙ ΕΠΙΘΕΩΡΗΣΗ ΣΥΣΤΗΜΑΤΟΣ ΨΥΞΗΣ

(Έλεγχος της στάθμης του αντιψυκτικού)

1. Στηρίξτε το scooter στο κεντρικό σταντ σε επίπεδο έδαφος.
2. Ελέγξτε το ψυγείο και τις σωληνώσεις για διαρροές.
3. Ελέγξτε το έδαφος όπου είναι παρκαρισμένο το όχημα για τυχόν λεκέδες από ψυκτικό υγρό.

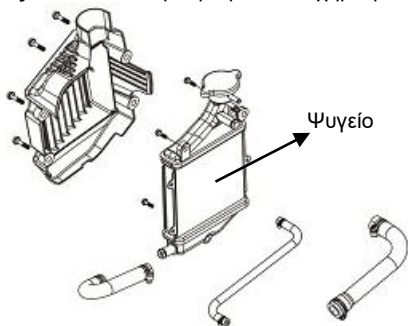

ΑΝΑΠΛΗΡΩΣΗ ΑΝΤΙΨΥΚΤΙΚΟΥ ΥΓΡΟΥ

Έχετε πάντα καλά σφισμένη την τάπα του ψυγείου.

1. Στηρίξτε το όχημα σε επίπεδο έδαφος, ώστε αυτό να είναι σε οριζόντια θέση.
 2. Ανοίξτε την τάπα από το δοχείο διαστολής, συμπληρώστε αντιψυκτικό υγρό μέχρι να φτάσει στο ανώτερο σημείο.
- Εάν το επίπεδο του αντιψυκτικού βρίσκεται πολύ χαμηλά και αυτό συμβαίνει συχνά, μπορεί αυτό να αποτελεί ένδειξη ότι υπάρχει κάποιο πρόβλημα στο σύστημα ψύξης.
 - Προκειμένου να αποφύγετε το σκουριάσμα του ψυγείου μη χρησιμοποιείτε άλλα αντιψυκτικά πέραν αυτών που συνιστώνται από τον κατασκευαστή.

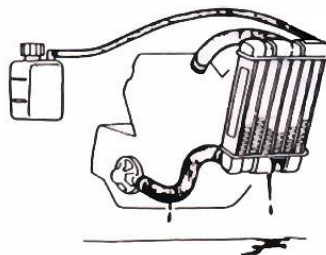

Προτεινόμενο αντιψυκτικό με πυκνότητα: 50%

Χωρητικότητα συστήματος ψύξης: 430 ml

Χωρητικότητα δοχείου διαστολής: 75-150 ml

ΠΡΟΣΟΧΗ:

- Χρησιμοποιείτε απεσταγμένο νερό όταν αναμειγνύετε το αντιψυκτικό.
- Παρακαλούμε δείξτε ιδιαίτερη προσοχή στην ποιότητα του ψυκτικού υγρού, διότι αντιψυκτικό φτωχής ποιότητας μπορεί να μικρύνει τη διάρκεια ζωής του συστήματος ψύξης.
- Το αντιψυκτικό θα πρέπει να αλλάζεται φυσιολογικά μία φορά το χρόνο.
- Μην ανοίγετε την τάπα του ψυγείου ενόσω ο κινητήρας είναι ζεστός, για να αποφύγετε τυχόν καψίματα από την υψηλή θερμοκρασία του υγρού. Η συντήρηση του κυκλώματος ψύξης πρέπει να γίνεται αφού ο κινητήρας έχει κρυώσει.

ΠΡΟΣΟΧΗ:

Παρακαλούμε, συμβουλευτείτε τον παρακάτω πίνακα που δείχνει το ποσοστό αντιψυκτικού που πρέπει να χρησιμοποιείται για διαφορετικές θερμοκρασίες, όταν το όχημα κινείται σε περιοχές με ακραίες θερμοκρασιακές συνθήκες (κάτω των 0 °C).

ΠΙΝΑΚΑΣ ΑΝΑΦΟΡΑΣ ΑΝΑΛΟΓΙΩΝ ΑΝΤΙΨΥΚΤΙΚΟΥ ΓΙΑ ΔΙΑΦΟΡΕΣ ΘΕΡΜΟΚΡΑΣΙΕΣ

1. Πίνακας αναλογιών αντιψυκτικού για διάφορες θερμοκρασίες:

Ποσοστό αντιψυκτικού	Θερμοκρασία	Παρατήρηση
20%	-8	50% αναλογία χρησιμοποιείται για όλα τα scooter πριν την παράδοση για να διασφαλίσουν την αποτελεσματικότητα του αντιψυκτικού
30%	-15	
40%	-24	
50%	-36	

- Εάν το συγκεκριμένο αντιψυκτικό δεν είναι διαθέσιμο, χρησιμοποιήστε ένα παρόμοιο της ίδιας υψηλής ποιότητας.
- Αυξήστε τη συχνότητα συντήρησης του αντιψυκτικού συστήματος όταν ο καιρός είναι εξαιρετικά κρύος.

12. ΔΥΣΛΕΙΤΟΥΡΓΙΕΣ - ΠΡΟΒΛΗΜΑΤΑ

ΑΔΥΝΑΜΙΑ ΕΚΚΙΝΗΣΗΣ ΤΟΥ ΚΙΝΗΤΗΡΑ (ΔΙΑΔΙΚΑΣΙΑ ΑΝΤΙΜΕΤΩΠΙΣΗΣ ΠΡΟΒΛΗΜΑΤΩΝ)

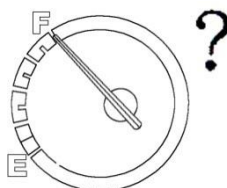

- Έχετε γυρίσει τον κεντρικό διακόπτη στη θέση «ON»;
- Υπάρχουν αρκετά καύσιμα στο ρεζερβουάρ;

Για εμπρόσθιο και οπίσθιο τροχό



Για εμπρόσθιο τροχό



Διακόπτης φλάς

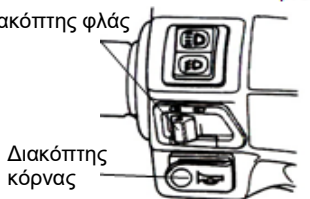

Διακόπτης κόρνας

- Πατάτε τις μανέτες του εμπρόσθιου ή οπίσθιου φρένου όταν πιέζετε το κουμπί της μίζας;
- Γυρίστε τον κεντρικό διακόπτη στη θέση "ON", και πιέστε την κόρνα. Εάν δεν ακούγεται τότε ίσως έχει καεί η ασφάλεια.

【Σε περίπτωση που δεν συντρέχει κάποιος από τους παραπάνω λόγους και ο κινητήρας εξακολουθεί να μην εκκινεί, απευθυνθείτε σε συνεργάτη της SYM για να ελέγξει το scooter σας】



13. ΤΥΠΟΣ ΚΑΥΣΙΜΟΥ



Αυτό το scooter σχεδιάστηκε να χρησιμοποιεί ΑΜΟΛΥΒΔΗ βενζίνη 95 ή παραπάνω οκτανίων.

14. ΛΑΔΙ ΜΕΤΑΔΟΣΗΣ

Συνιστώμενο λάδι σύμφωνα με το πρόγραμμα συντήρησης

15. ΠΡΟΕΙΔΟΠΟΙΗΣΕΙΣ ΓΙΑ ΤΗΝ ΑΣΦΑΛΗ ΟΔΗΓΗΣΗ

1. Στηρίξτε το scooter με το κεντρικό σταντ και καθίστε στη σέλα.

Σπρώξτε το scooter προς τα εμπρός για να σηκωθεί το κεντρικό σταντ παρκαρίσματος.

ΠΡΟΣΟΧΗ:

- Ποτέ μην ανοίγετε το γκάζι απότομα για να αυξήσετε τις στροφές του κινητήρα πριν ξεκινήσετε.

2. Ανεβείτε στο scooter από την αριστερή πλευρά, καθίστε κανονικά στη σέλα και στηρίξτε τα πόδια σας στο έδαφος για να εμποδίσετε τυχόν πτώση του scooter.

ΠΡΟΣΟΧΗ:

- Κρατήστε πατημένη τη μανέτα οπίσθιου φρένου πριν ξεκινήσετε.

3. Γυρίστε το γκάζι αργά και το scooter θα αρχίσει να κινείται.

ΠΡΟΣΟΧΗ:

- Το απότομο άνοιγμα του γκαζιού μπορεί να κάνει το scooter να κινηθεί ξαφνικά προς τα εμπρός και αυτό είναι πολύ επικίνδυνο.
- Σιγουρευτείτε ότι το πλαϊνό σταντ βρίσκεται ανεβασμένο πριν ξεκινήσετε

【Μη χρησιμοποιείτε ξαφνικά τα φρένα και μη στρίβετε απότομα】

- Ξαφνικό φρενάρισμα και απότομο στρίψιμο μπορεί να προκαλέσει γλίστρημα και πτώση.
- Ξαφνικό φρενάρισμα ή απότομο στρίψιμο θα προκαλέσει γλίστρημα ή πτώση, ειδικά σε βροχερές μέρες όπου ο δρόμος είναι βρεγμένος και ολισθηρός.

【Οδηγείτε με ιδιαίτερη προσοχή κατά τις βροχερές ημέρες】

- Η απόσταση φρεναρίσματος μία βροχερή μέρα ή σε βρεγμένο οδόστρωμα είναι μεγαλύτερη απ' ό,τι σε στεγνό οδόστρωμα. Γι' αυτό ελαττώστε ταχύτητα και προετοιμάστε νωρίτερα το φρενάρισμα.
- Αφήστε το γκάζι και πιάστε τα φρένα κανονικά όταν είναι απαραίτητο να ελαττώσετε ταχύτητα σε κατηφορικό δρόμο.

Χρησιμοποιείτε τα μαρσπιέ του συνεπιβάτη για την στήριξη των ποδιών (Ακούμπισμα) στην πορεία. (Εικόνα 1)



Μην ανεβαίνετε στο όχημα πατώντας το ένα πόδι στον μαρσπιέ, καθώς όλη η δύναμη ασκείται πάνω στο μαρσπιέ. (Εικόνα 2)

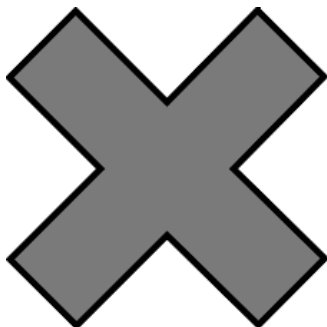

Η κατασκευή δεν προβλέπεται για την χρήση αυτή και πιθανή θραύση μπορεί να επιφέρει τον τραυματισμό σας.

SCOOTER



Από τους
ειδικούς στα
scooters

Διασφαλίστε τη μακροζωία του κινητήρα με ειδικά λιπαντικά εγγυημένης ποιότητας

ΣΗΜΑΝΤΙΚΗ ΣΗΜΕΙΩΣΗ

Για την αποφυγή βλαβών που μπορεί να προκληθούν από έλλειψη λαδιού καθώς η χωρητικότητα λαδιού του κινητήρα είναι μικρή, παρακαλούμε να γίνεται τακτικός έλεγχος της στάθμης (κάθε 1000 χλμ) και συμπλήρωμα αν απαιτείται.

Αυτή η διαδικασία ελέγχου θα πρέπει να ακολουθείται συμπληρωματικά με την τακτική αλλαγή λαδιού που αναφέρεται στο πρόγραμμα συντήρησης.

(Ο συνδυασμός τύπου και κατάστασης ενός οχήματος, οι προδιαγραφές του, η θερμοκρασία περιβάλλοντος, ο τύπος του λιπαντικού, οι συνθήκες οδήγησης -μέσα στην πόλη με συχνές στάσεις ή μακρινές διαδρομές με έρμα το γκάζι- μπορεί να έχουν αποτέλεσμα την εντός των ορίων του κατασκευαστή κατανάλωση 150-200 ml λιπαντικού σε 1000 χλμ).

SYM



www.gorgolis.gr

Version 2/2024



ΓΚΟΡΓΚΟΛΗΣ Α.Ε.